

ଶିକ୍ଷକ ଅଙ୍କିତ ମୂଲ୍ୟାଙ୍କନ ପତ୍ର

ମାଧ୍ୟମିକ ପାଠ୍ୟକ୍ରମ

**Tutor Marked Assignments**  
**Secondary Course**

**2016–2017**



**ରାଷ୍ଟ୍ରୀୟ ମୁକ୍ତ ବିଦ୍ୟାଳୟ ଶିକ୍ଷା ପ୍ରତିଷ୍ଠାନ**

**NATIONAL INSTITUTE OF OPEN SCHOOLING**

**A-24-25, Institutional Area, Sector-62**

**NOIDA-201309 (U.P.)**

**Website: [www.nios.ac.in](http://www.nios.ac.in), <http://rcbbsr.nios.ac.in>**

**Toll free no. 18001809393**

# ଶିକ୍ଷକ ଅଙ୍କିତ ମୂଲ୍ୟାଙ୍କନ ପତ୍ର

## ମହତ୍ତ୍ୱପୂର୍ଣ୍ଣ ନିର୍ଦ୍ଦେଶାବଳୀ

ପ୍ରିୟ ଶିକ୍ଷାର୍ଥୀ,

ଏହା ମଧ୍ୟରେ ତୁମେ ନିଶ୍ଚୟ ମୁକ୍ତ ବିଦ୍ୟାଳୟ ଶିକ୍ଷା ପ୍ରତିଷ୍ଠାନର ମାଧ୍ୟମିକ ପାଠ୍ୟକ୍ରମର ପାଠ ଆରମ୍ଭ କରିସାରିଥିବ । ତୁମେ ଜାଣିଥିବ ଯେ କୌଣସି ପାଠ୍ୟକ୍ରମକୁ ସଫଳତାର ସହ ସମ୍ପୂର୍ଣ୍ଣ କରିବା ପାଇଁ ଯୋଜନା ମୁତାବକ ଏବଂ ଧାରାବାହିକ ଭାବେ ପଢ଼ିବା ନିତ୍ୟାନ୍ତ ଆବଶ୍ୟକ । ଶିକ୍ଷାଲାଭ ପାଇଁ ଓ ଜଣେ କୃତୀ ଶିକ୍ଷାର୍ଥୀ ହେବା ପାଇଁ ଆମେ ତୁମ ପାଇଁ ବିଭିନ୍ନ କୌଶଳପୂର୍ଣ୍ଣ ଉପାୟମାନ ବିକାଶ କରିଛୁ । ଶିକ୍ଷକ ଅଙ୍କିତ ମୂଲ୍ୟାଙ୍କନ ପତ୍ର (TMA) ଏହିପରି ଏକ ଉପାୟ ।

### TMA (ଟିଏମଏ) ତୁମକୁ:

- ନିୟମିତ ପାଠପଢ଼ିବାର ଅଭ୍ୟାସରେ ସାହାଯ୍ୟ କରିବ, ଯାହା ଜଣେ ସ୍ୱତଃ ଶିକ୍ଷାର୍ଥୀ ପାଇଁ ଏକାନ୍ତ ଆବଶ୍ୟକ ।
- ବିଷୟବସ୍ତୁ ଉତ୍ତମ ରୂପେ ବୁଝିବାରେ ସାହାଯ୍ୟ କରିବ ।
- ପ୍ରଶ୍ନର ଉତ୍ତର ଲେଖିବା ପାଇଁ ଆବଶ୍ୟକ ଅଭ୍ୟାସ ଉପଲବ୍ଧ କରାଇବ ଯାହା ଦ୍ୱାରା ପରୀକ୍ଷା ପ୍ରସ୍ତୁତି ପାଇଁ ଏକ ରିହଲସଲ (ଅଭ୍ୟାସ)ର ସୁଯୋଗ ଦେବ ।
- ଶିକ୍ଷକଙ୍କ ଠାରୁ ପାଠ୍ୟ ବିଷୟ ଜନିତ ଉପଦେଶ ପାଇବାରେ ଓ ତୁମ ଦ୍ୱାରା ଦିଆଯାଇଥିବା ଉତ୍ତରର ସଠିକତା ଜାଣିବାରେ ସାହାଯ୍ୟ କରିବ ।
- ବିଷୟ ପଠନର ଅଗ୍ରଗତି ସମ୍ବନ୍ଧରେ ଯାଞ୍ଚ କରିପାରିବ, ଯାହା ଫଳରେ ତୁମେ ବିଷୟର ପାଠ କ୍ଷେତ୍ରରେ ଥିବା ବାଧାବିଘ୍ନ ଜାଣିପାରିବ ଏବଂ ଏହାକୁ ଦୂରକରିବା ପାଇଁ ଅଧିକ ଚେଷ୍ଟିତ ହେବ ।
- ସ୍ୱୀକୃତିପ୍ରାପ୍ତ ଅଧ୍ୟୟନ କେନ୍ଦ୍ରରେ (Accredited Institution-ଯେଉଁଠାରେ ତୁମେ ନାମ ପଞ୍ଜୀକୃତ କରିଅଛ) ବିଷୟ ଶିକ୍ଷକଙ୍କ ସହ ପରାମର୍ଶ କରିବାର ସୁବିଧା ଦେବ ଯାହାଦ୍ୱାରା ପାଠପଢ଼ା ପାଇଁ ତୁମେ ଉପଯୁକ୍ତ ଦିଗ୍‌ବର୍ତ୍ତନ ପାଇପାରିବ ।

### TMA ପାଇଁ ଉତ୍ତର ପୁସ୍ତିକା କିପରି ପ୍ରସ୍ତୁତ କରିବ:

ଏହି ପୁସ୍ତିକାରେ ପ୍ରତ୍ୟେକ ବିଷୟ ପାଇଁ ତୁମେ ଗୋଟିଏ assignment ପାଇପାରିବ । ତୁମେ ବାଛିଥିବା ବିଷୟରେ କେବଳ ତୁମ ନିଜ ହାତରେ ଉତ୍ତର ଲେଖିବା ଏକାନ୍ତ ଆବଶ୍ୟକ ଏବଂ ଅଧ୍ୟୟନ କେନ୍ଦ୍ରରେ (study centre) ଏହାକୁ ଶିକ୍ଷକଙ୍କ ପାଖରେ ଦାଖଲ କରିବା ଆବଶ୍ୟକ ।

### TMA ବ୍ୟବସ୍ଥାର ଢାଞ୍ଚା:

ତୁମେ ଦେଖିବ ଯେ TMAରେ 20 ନମ୍ବର ଅଛି ଏବଂ ଯେଉଁ ପାଠରୁ TMA ପ୍ରସ୍ତୁତ କରାଯାଇଅଛି ତାହା ପ୍ରଥମରୁ ସୁତୀତ ହୋଇଛି । ପ୍ରଶ୍ନପତ୍ର 1, 2 ଓ 3 ରେ ସଂକ୍ଷୀପ୍ତ ଉତ୍ତରମୂଳକ ପ୍ରଶ୍ନ ଦିଆଯାଇଅଛି । ପ୍ରତ୍ୟେକ ପ୍ରଶ୍ନର 9ଟି ଚୟନ ଅଛି ଯେଉଁଥିରୁ ତୁମେ କେବଳ ଗୋଟିଏ ପାଇଁ ଚେଷ୍ଟା କରିବ । ପ୍ରଶ୍ନ 1, 2 ଓ 3 ରେ ଏହିପରି 2 + 2 + 2 = 6 ନମ୍ବର ଅଛି ।

ପ୍ରଶ୍ନସଂଖ୍ୟା 4 ଓ 5 ଦୀର୍ଘଉତ୍ତର ମୂଳକ 4 ନମ୍ବର ବିଶିଷ୍ଟ ପ୍ରଶ୍ନ ଅଛି । ଦିଆଯାଇଥିବା 2 ଟି ପ୍ରଶ୍ନ ମଧ୍ୟରୁ ତୁମକୁ କେବଳ ଗୋଟିକର ଉତ୍ତର ଦେବାକୁ ହେବ । ଏହିପରି ପ୍ରଶ୍ନ 4 ଓ 5 ରେ (4+ 4 = 8) ନମ୍ବର ଅଛି ।

ପ୍ରଶ୍ନସଂଖ୍ୟା 6 ରେ 2 ଟି ପ୍ରୋଜେକ୍ଟ (ପ୍ରକଳ୍ପ) ଅଛି, ଯେଉଁଥିରୁ ତୁମକୁ କେବଳ ଗୋଟିଏ ଉତ୍ତର ଦେବାକୁ ହେବ । ଏହି ପ୍ରଶ୍ନରେ 6 ନମ୍ବର ଅଛି । ପ୍ରତ୍ୟେକ ପ୍ରୋଜେକ୍ଟ ପାଇଁ ବିଷୟ ସହ ମାର୍ଗଦର୍ଶନ ଦିଆଯାଇଛି ।

**TMA ଜମା କରିବାର ତାରିଖ:**

ମାଧ୍ୟମିକ ବିଷୟର ନାମଲେଖା ପାଇଁ ଅନୁସୂଚୀତ କରାଯାଇ ବୁକ୍ ଅନୁସାରେ TMA ଜମାକରିବାର ତାରିଖ ନିମ୍ନରେ ଦିଆଯାଇଛି ।

**ସାରଣୀ ନଂ-୧**

ସାଧାରଣ ପରୀକ୍ଷା (Public Exam)	ଶିକ୍ଷାର୍ଥୀ ଦ୍ୱାରା ପାଠ ପଢ଼ା କେନ୍ଦ୍ରରେ ଜମାଦେବା	ବିଷୟ ଶିକ୍ଷକଙ୍କ ଦ୍ୱାରା ଶିକ୍ଷାର୍ଥୀଙ୍କ ପାଇଁ ଆବଶ୍ୟକ ପ୍ରତିକ୍ରିୟା (Feedback)
ମାର୍ଚ୍ଚ / ମେ	31 ଜାନୁୟାରୀ	15 ଫେବୃୟାରୀ
ସେପ୍ଟେମ୍ବର / ନଭେମ୍ବର	31 ଜୁଲାଇ	15 ଅଗଷ୍ଟ

ସ୍ଥିତିକୃତ ଶେଷ ତାରିଖ ଯଦି ସାଧାରଣ ଛୁଟି ଦିବସ / ଶନିବାର / ରବିବାର ହୁଏ, ତେବେ ପରବର୍ତ୍ତୀ କାର୍ଯ୍ୟ ଦିବସ ଶେଷ ତାରିଖ ହେବ । ଉପରୋକ୍ତ ସମୟ ସାରଣୀ ଅନୁସାରେ TMA ଜମାକର । ନିର୍ଦ୍ଦିଷ୍ଟ ବିଷୟରେ ପରୀକ୍ଷା ଦେବା ପୂର୍ବରୁ ଏହିସବୁ ଦାଖଲ କରିବାକୁ ହେବ । ସ୍କିମ୍-I ରେ ନାମ ଲେଖାଇଥିବା ସମସ୍ତ ସମସ୍ତ ବିଦ୍ୟାର୍ଥୀ ମାନଙ୍କ ପାଇଁ TMA ପ୍ରସ୍ତୁତ ହେବ ।

ବାହ୍ୟ (External) ପରୀକ୍ଷାର ମାଧ୍ୟମିକ/ଉଚ୍ଚମାଧ୍ୟମିକ ପରୀକ୍ଷା ନିମିତ୍ତ TMA କୁ ୨୦% ପ୍ରାଧାନ୍ୟ ଦିଆଯିବ ଏବଂ ଏହି ନମ୍ବର ବାହ୍ୟ ପରୀକ୍ଷା ଯାହାକି ୮୦% ପ୍ରାଧାନ୍ୟ ବହନ କରେ ସେହି ଖାତାରେ ଉଲ୍ଲେଖ କରାଯିବ ।

ତୁମେ ତୁମର TMA କୁ ପଠନ କେନ୍ଦ୍ରର ବିଷୟ ଶିକ୍ଷକଙ୍କ ପାଖରେ ଦାଖଲ କର । ତୁମର TMA ଦାଖଲ କରିବାର ଚିରିକୃତି ଶିକ୍ଷକଙ୍କ ଠାରୁ ନେବାକୁ ଭୁଲ ନାହିଁ । ଆସାଇନମେଣ୍ଟ ଦାଖଲ କରିବାର ଚିରିକୃତି (receipt) ଏହି ବହିର ଶେଷରେ ଦିଆଯାଇଛି ।

କୌଣସି କାରଣରୁ ଯଦି ପଠନ କେନ୍ଦ୍ର (study centre) କାର୍ଯ୍ୟ କରୁନାହିଁ କିମ୍ବା ପ୍ରଶାସନିକ ଅସୁବିଧା ହେତୁ ବନ୍ଦ ହୋଇଯାଇଛି, ତେବେ ତୁମେ ତୁମର TMA ନିର୍ଦ୍ଦିଷ୍ଟ ସମୟରେ ତୁମର ଆଞ୍ଚଳିକ କେନ୍ଦ୍ରରେ ଦାଖଲ କରିବ ଯିଏକି ଖାତା ମୂଲ୍ୟାଙ୍କନ କରିବାପାଇଁ ଆବଶ୍ୟକ ପଦକ୍ଷେପ ନେବେ ଏବଂ ଆଡ୍ଡ୍ରେ ଲିଷ୍ଟ NIOS ମୁଖ୍ୟ କାର୍ଯ୍ୟାଳୟକୁ ପଠାଇବା ନିମିତ୍ତ ବ୍ୟବସ୍ଥା କରିବେ ।

ପ୍ରତ୍ୟେକ ଶିକ୍ଷାବର୍ଷ ଆରମ୍ଭରୁ ଏକ ନୂଆ ସେଟ୍ TMA booklet ପଠନ କେନ୍ଦ୍ର / ଆଞ୍ଚଳିକ କେନ୍ଦ୍ରରେ ମିଳିବ । ଯଦି ତୁମେ TMA ପୁସ୍ତିକା ପାଇପାରୁନାହିଁ, ତେବେ ତୁମେ NIOS ଅଫିସର ଡ୍ରେସାଇର ଇ.ଏ., [www.nios.ac.in](http://www.nios.ac.in) ଅଥବା <http://rcbbsr.nios.ac.in> ରୁ ଡାଉନଲୋଡ୍ କରି ପାଇପାରିବ । ସଂଶୋଧିତ ଆସାଇନମେଣ୍ଟକୁ ଭଲଭାବରେ ପଢ଼ ଏବଂ ନିଜର କୃତୀ (performance) ପାଇବା ପାଇଁ-

- ତୁମକୁ ଯୋଗାଇ ଦିଆଯାଇଥିବା ପ୍ରତ୍ୟେକ ବିଷୟର ପଠନ ସାମଗ୍ରୀର ଅଧ୍ୟୟନ ଗୁଡ଼ିକୁ ବାରମ୍ବାର ପଢ଼ ।
- ପଢ଼ିବା ସମୟରେ ସମ୍ମୁଖୀନ ହେଉଥିବା ସମସ୍ୟା ବା ସନ୍ଦେହ, PCP ଶ୍ରେଣୀରେ ଯୋଗ ଦେଇ ଶିକ୍ଷକଙ୍କ ଠାରୁ ରୁଝିନିଅ ।
- ପାଠ ପଢ଼ାପାଇଁ ଅଧିକ ସମୟ ଓ ଧ୍ୟାନ ଦିଅ ।

କୃତୀ ଶିକ୍ଷାର୍ଥୀ ହେବାପାଇଁ TMAର ସୁବିଧା ଦେଖି ଏହାର ସଦୁପଯୋଗ କଲେ ତାହା ସମ୍ଭବ ହେବ । ତୁମର ଯଦି କୌଣସି ସନ୍ଦେହ ଅଛି ବା କିଛି ପ୍ରଶ୍ନାବ ଦେବାର ଅଛି ତେବେ ଆମ ପାଖକୁ ଲେଖିବା ପାଇଁ ଦ୍ଵିଧାବୋଧ କରନାହିଁ ।

**NIOS ର Audio-Visual କାର୍ଯ୍ୟକ୍ରମ:**

ତୁମର ଉଦ୍ଦିଷ୍ଟକୁ ଦେଖି ଅଧିକ ସାହାଯ୍ୟ ପାଇଁ NIOS ଏକ **ମ୍ୟାଜିକ୍ କାରୀଗରୀବିଜ୍ଞାନ (Technology)** ଭାବରେ ତୁମର ଅତି ନିକଟକୁ ନେଇ ଆସିଛି ‘ମୁକ୍ତ ବିଦ୍ୟାବାଣୀ’ । ଆମର ‘ମୁକ୍ତ ବିଦ୍ୟାବାଣୀ’ ଜୀବନ୍ତ (live) PCPs ପରିପୁରକ ଏବଂ ନିଜ ପାଠପଢ଼ା ଉପକରଣ ଅନୁପୁରକ । ବିଷୟଧୂରନ୍ଧର (expert)ଙ୍କ ସହ ପାରସ୍ପରିକ ପ୍ରତିକ୍ରିୟା (interaction) କରିବା ପାଇଁ ଏହା ତୁମକୁ ଏକ ସୁଯୋଗ ଦେବ । ଆମର ଟୋଲ୍‌ଫ୍ରି ନମ୍ବର 18001802543ରେ ତୁମେ ତୁମର ପ୍ରଶ୍ନ ଓ ସନ୍ଦେହ ଦୂରକରିପାରିବ । ତୁମେ ମଧ୍ୟ ଟେଲିଫୋନ୍ ନମ୍ବର 0120-4626949 ମାଧ୍ୟମରେ କଥାବାର୍ତ୍ତା କରିପାରିବ । ନିମ୍ନରେ ସିଧା ଟେଲିକାଷ୍ଟର ସମୟ ନିର୍ଦ୍ଦିଷ୍ଟ ଦିଆଯାଇଅଛି । କୌଣସି କାରଣରୁ ଯଦି ତୁମେ PCPs ପାଇବାରେ ବିଫଳ ହୁଅ ତୁମେ ରେକର୍ଡ୍ କରାଯାଇଥିବା ବିବରଣୀ ପୁନଃ ପ୍ରସାରିତ ସମୟରେ ବା ପ୍ରସାରଣ ଦାବୀ ଜରିଆରେ (A voice on demand) ଜାଣିପାରିବ ।

ବ୍ରହ୍ମକାଷ୍ଟିକ୍ ମାଧ୍ୟମ	ବ୍ରହ୍ମକାଷ୍ଟିକ୍ ସମୟ	
ମୁକ୍ତ ବିଦ୍ୟାବାଣୀ	ଶନିବାର ଏବଂ ରବିବାର 2.00 PM - 5.00 PM	ରେକର୍ଡ୍ କରାଯାଇଥିବା ଏବଂ ପୁନଃ ପ୍ରସାରିତ PCP 8.00 AM - 1.00 PM ଏବଂ 5.00 PM - 8.00 PM
	ସୋମବାର ରୁ ଶୁକ୍ରବାର 10.30 AM - 12.30 PM	
	ସୋମବାରରୁ ଶୁକ୍ରବାର ମଧ୍ୟରେ ସରକାରୀ ଛୁଟି ଦିନ ମାନଙ୍କରେ 10.30 AM - 01.30 PM	

ତୁମର ଶୁଭକାମନା କରୁଛୁ

**ସମସ୍ତ ଏକାଡେମିକ୍ ଅର୍ପିସର**

**ରାଷ୍ଟ୍ରୀୟ ମୁକ୍ତ ବିଦ୍ୟାଳୟ ଶିକ୍ଷା ପ୍ରତିଷ୍ଠାନ**



# Tutor Marked Assignments

## Important Instructions

Dear Learner,

By now you must have started studying your **Secondary Course** of the National Institute of Open Schooling (NIOS). As you already know, planned and continuous study is necessary for successful completion of a course. We have developed several means and strategies to help you to learn and be a successful learner. Tutor Marked Assignments (TMA) is one such means.

TMA's will help you to:

- develop regular study habit which is necessary to become a self learner;
- know the subject matter better;
- get practice in writing responses to questions thereby having a kind of rehearsal in the preparation for the final examination;
- receive feedback and confirmation about the correctness of the response provided by you;
- check your progress in studying the subject you had opted for, so that you can find out subject areas where you have difficulties and need to put in more effort to learn well; and
- maintain contact with the subject teachers at your Accredited Institution (AI) and take appropriate guidance in your studies.

### How to Prepare Answer Script for TMA's?

In this booklet you will find one assignment in each subject. You are required to complete the assignment in your own handwriting in the chosen subjects only. Use one sided lined paper to prepare answer script for TMA's and submit them to your teacher at your Study Centre (AI).

### The Format of TMA

You will notice that TMA is for 20 marks. Questions 1, 2 and 3, comprise of short answer questions. Each question has two choices of which you have to attempt only **one** i.e.  $2+2+2=6$  marks. Questions 1, 2 and 3 will thus cover 6 marks.

Question number 4 and 5 are long answer questions of 4 marks each. You have to answer only **one** question out of the **two** given. Thus, questions 4 and 5 are for 8 marks ( $4+4=8$ ).

Question no. 6 gives you two projects of which you have to attempt only **one**. This question will be for 6 marks. The guidelines for each project work are given along with the topic set.

### The submission of TMA's

The schedule for submission of the Secondary Course TMA's at AIs for both admission block are given below:

**Table No. I:**

<b>Public Examination</b>	<b>By Learners to study centres</b>	<b>Feedback by the Subject Teacher to the Learner</b>
April/May	31 <sup>st</sup> January	15 <sup>th</sup> February
October/November	31 <sup>st</sup> July	15 <sup>th</sup> August

If last date so specified happens to be a public holiday/Saturday/Sunday, the next working day will automatically be treated as last date for the purpose.

Please follow this submission schedule strictly to take benefit of TMAs. **TMA is applicable for admission through stream–I of online. These should be submitted before appearing in the Public Examination of the particular subject.** The Tutor Marked Assignment at Secondary will carry 20% weightage of theory part in the external examination. These marks will be shown separately in the marks sheet alongwith the external examination paper.

**You have to submit TMA to the subject teacher at your Study Centre (AI) at given date. Do not forget to take a receipt of submission of your TMA from your teacher.** A sample of the assignment submission receipt is given at the end of this booklet.

In case, the Study Centre is not functioning or closed due to administrative reasons, you may submit the TMA as per the schedule given above, at the Regional Centre of your area which will take necessary action for evaluation and sending awards to the NIOS Head Quarters for inclusion in the final result.

For every academic year a new set of TMA booklets will be available at the Study Centres/ concerned Regional Centres. In case you are not able to get the TMA booklet, you may download the same from the official website of NIOS i.e. [www.nios.ac.in](http://www.nios.ac.in).

Go through the corrected assignments carefully and use them to improve your performance by:

- re-reading the lessons in the study materials provided to you in each subject.
- attending PCP classes to clarify doubts from the teacher or solve problems that you face during studies; and
- devoting more time for studies.

Looking into the benefits of TMA, it will be possible for you to make best use of it in order to become a successful learner.

If you have any doubt or suggestions, please do not hesitate to write to us.

### **The Audio-Visual Programme of NIOS**

Appreciating your need for more support NIOS also brings the magic of technology to your door step!! "**Mukta Vidya Vani**" our web based live PCPs supplement and complement the Self Learning Materials. It gives you an opportunity to interact with the experts of your subjects. You can clear your queries and doubts by calling on our TOLL Free Number 1800 180 2543. You can also

call on 0120-4626949. The time schedule of the live programmes is given below for reference. If due to any reason you miss the live PCPs you can hear the recorded versions in repeat cycle or at Audio on Demand. The video programmes of NIOS are also available at You tube.

<b>Broadcasting Medium</b>	<b>Broadcasting Time</b>	
Mukta Vidya Vani www.nios.iradio india.in	Saturday and Sunday 2.00 PM – 5.00 PM Monday to Friday 10.30AM – 12.30AM	Recorded and Repeat PCP 8.00 A.M. to 1.00 P.M. and 5 P.M. to 8.00 P.M.
	For Gazetted holiday between Monday to Friday 10.30 a.m. to 01.30 p.m.	

We wish you all the best.

**Academic Officers**

National Institute of Open Schooling

## ସୂଚୀପତ୍ର (Contents)

କ୍ରମାଙ୍କ Sl. No.	ବିଷୟ Subject	ପୃଷ୍ଠା ସଂଖ୍ୟା Page No.
1.	ହିନ୍ଦୀ/ Hindi (201)	1
2.	ଇଂରାଜୀ/English (202)	4
3.	ଉର୍ଦ୍ଦୁ/ Urdu (206)	6
4.	ସଂସ୍କୃତ / Sanskrit (209)	9
5.	ଗଣିତ / Mathematics (211)	11
6.	ବିଜ୍ଞାନ ଓ ପ୍ରଯୁକ୍ତି ବିଦ୍ୟା / Science & Technology (212)	17
7.	ସମାଜ ବିଜ୍ଞାନ / Social Science (213)	22
8.	ଅର୍ଥଶାସ୍ତ୍ର / Economics (214)	26
9.	ବ୍ୟବସାୟ ଅଧ୍ୟୟନ / Business Studies (215)	28
10.	ଗୃହବିଜ୍ଞାନ / Home Science (216)	30
11.	ମନୋବିଜ୍ଞାନ / Psychology (222)	35
12.	ଭାରତୀୟ ସଂସ୍କୃତି ଓ ଐତିହ୍ୟ / ICH (223)	38
13.	ହିସାବ ରକ୍ଷଣା / Accountancy (224)	41
14.	ଚିତ୍ରକଳା/ Painting (Th) (225)	43
15.	ଡାଟା ଏଣ୍ଟ୍ରି ଅପରେସନ୍ / Data Entry Operations (229)	47
16.	ଆରବିକ୍ / Arabic (235)	50
17.	ପାର୍ସି / Persian (236)	53

**Assignment Submission Receipt**

**(୨୧୧)**  
**MATHEMATICS**  
**(211)**

**ଶିକ୍ଷକ ଅଙ୍କିତ ମୂଲ୍ୟାଙ୍କନ ପତ୍ର**  
**TUTOR MARKED ASSIGNMENT**

ପୂର୍ଣ୍ଣ ସଂଖ୍ୟା : ୨୦  
Max. Marks: 20

ଟିପ୍ପଣୀ: (i) ପ୍ରତ୍ୟେକ ପ୍ରଶ୍ନର ଉତ୍ତର ଦେବା ବାଧ୍ୟତାମୂଳକ । ପ୍ରତ୍ୟେକ ପ୍ରଶ୍ନପାଇଁ ସ୍ଥିର ହୋଇଥିବା ମୂଲ୍ୟାଙ୍କନ ଏହାର ପାର୍ଶ୍ୱରେ ସୂଚିତ କରାଯାଇଛି ।

**Note:** *All questions are compulsory. The marks allowed for each question are given against each.*

(ii) ଉତ୍ତର ପୁସ୍ତିକାର ପ୍ରଥମ ପୃଷ୍ଠାର ଉପର ଅଂଶରେ ନିଜର ନାମ, ଅନୁକ୍ରମାଙ୍କ, ଅଧ୍ୟୟନ କେନ୍ଦ୍ରର ନାମ ଏବଂ ବିଷୟକୁ ସ୍ପଷ୍ଟ ଭାବରେ ଲେଖ ।

*Write your name, enrolment number, AI name and subject on the top of the first page of the answer sheet.*

1. ନିମ୍ନଲିଖିତ ପ୍ରଶ୍ନମଧ୍ୟରୁ ଯେକୌଣସି ଗୋଟିକର ଉତ୍ତର ଦିଅ । 2  
Answer any one of the following questions.

(a) ୨୮ ମିଟର ବ୍ୟାସ ବିଶିଷ୍ଟ ଏକ ବୃତ୍ତାକାର ପାର୍କ ତିଆରି କରାଯାଇଛି । ଏହାର ଚାରିପଟେ ୩.୫ ମିଟର ଚଉଡ଼ାର ଏକ ବଳୟାକାର ରାସ୍ତା ତିଆରି କରାଯାଇଅଛି । ବୀଜଗାଣିତିକ ସୂତ୍ର ପ୍ରଯୋଗ କରି ରାସ୍ତାର କ୍ଷେତ୍ରଫଳ ନିର୍ଣ୍ଣୟ କର ।  
(ପାଠ ୨୦ ଓ ୪ ଦେଖ)

A circular park of 28m diameter has been constructed. A 3.5m circular track outside has been developed along the park. Using algebraic formulae, find the area of the track around the park.  
(See Lesson-20 and 4)

(b) ଦିଆଯାଇଥିବା ଚିତ୍ରରେ ଛାୟାଙ୍କିତ ଅଂଶର କ୍ଷେତ୍ରଫଳକୁ ଦୁଇଟି ଦ୍ୱିପଦୀର ଗୁଣଫଳ ରୂପେ ପ୍ରକାଶ କର ।  
(ପାଠ ୪ ଦେଖ)

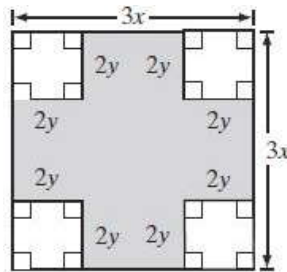

In the adjoining figure express the area of the shaded region as the product of two binomials.

(See Lesson-4)

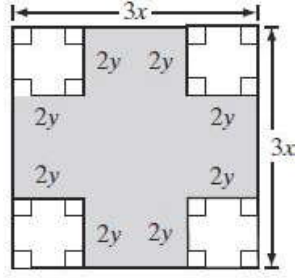

2. ନିମ୍ନଲିଖିତ ପ୍ରଶ୍ନମଧ୍ୟରୁ ଯେକୌଣସି ଗୋଟିକର ଉତ୍ତର ଦିଅ ।

2

Answer any one of the following questions.

- (a) ଚିତ୍ରରେ  $l$  ଓ  $m$  ସମାନ୍ତର ସରଳ ରେଖା ଦ୍ୱୟ  $n$  ସରଳରେଖା ଦ୍ୱାରା ଛେଦିତ ହୋଇଛନ୍ତି । ଯଦି କୋଣ 1 ଏବଂ 2 ଯଥାକ୍ରମେ  $(5x-10)^\circ$  ଓ  $(3x+60)^\circ$  ହୁଅନ୍ତି ତେବେ ସେମାନଙ୍କର ମୂଲ୍ୟ ନିର୍ଣ୍ଣୟ କର ।

(ପାଠ ୧୦ ଦେଖ)

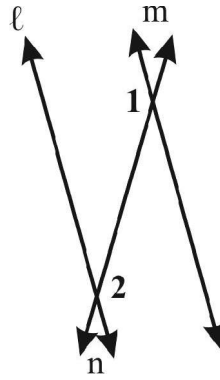

In the figure, the parallel lines  $l$  and  $m$  are cut by a transversal  $n$ . If angle 1 and angle 2 are  $(5x-10)^\circ$  and  $(3x+60)^\circ$  respectively, then find the measures of angle 1 and angle 2.

(See Lesson-10)

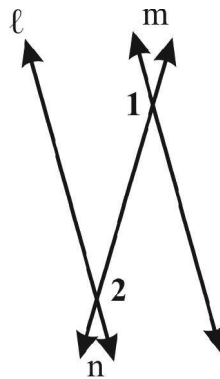

- (b) ଆଲୋକ ଏକ ତ୍ରିଭୁଜାକାର ବଗିଚା ତିଆରି କଲା ଯେଉଁଠାରେ କି  $\triangle CDF$  ଓ  $\triangle HFG$  ଦ୍ଵୟ ସର୍ବସମ ।  $F, DG$  ର ମଧ୍ୟ ବିନ୍ଦୁ  $DG = 16$  ମିଟର ।

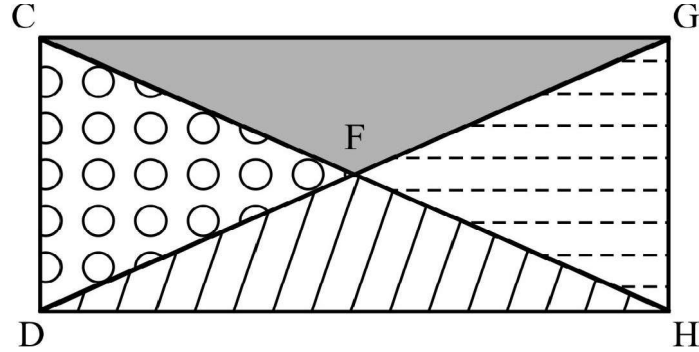

- (i) ଯଦି  $CD$  ଓ  $GH$  ଦ୍ଵୟ ୪ ମିଟର ଏବଂ  $\angle CFD$  କୋଣର ପରିମାଣ  $30^\circ$  ତେବେ  $\triangle CDF$  ଓ  $\triangle HFG$  ସର୍ବସମ କି ? ଉତ୍ତରକୁ ପ୍ରମାଣିତ କର ।
- (ii) ଯଦି  $F, CH$  ର ମଧ୍ୟବିନ୍ଦୁ ଏବଂ  $CH = DG$  ତେବେ  $\triangle CDF$  ଓ  $\triangle HFG$  ସର୍ବସମକି ? ଉତ୍ତର କୁ ପ୍ରମାଣିତ କର । (ପାଠ ୧୧ ଦେଖ)

Alok is planning a garden in triangular sections in which  $\triangle CDF$  and  $\triangle HFG$  to be congruent.  $F$  is the midpoint of  $DG$  and  $DG = 16$  m.

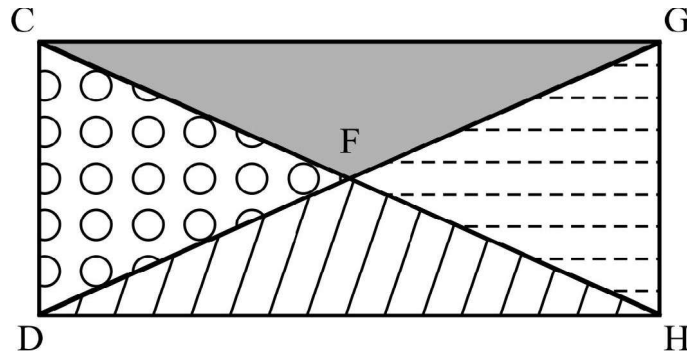

- (i) Suppose  $CD$  and  $GH$  each measure 4m and the measure of angle  $CFD$  is  $30^\circ$ . Determine whether  $\triangle CDF$  and  $\triangle HFG$  are congruent. Justify your answer.
- (ii) If  $F$  is the midpoint of  $CH$  and  $CH = DG$ . Determine whether  $\triangle CDF$  and  $\triangle HFG$  are congruent. Justify your answer. (See Lesson-11)

3- ନିମ୍ନଲିଖିତ ପ୍ରଶ୍ନମଧ୍ୟରୁ ଯେକୌଣସି ଗୋଟିକର ଉତ୍ତର ଦିଅ । 2

Answer any one of the following questions.

- (a) ଏକ ନିର୍ଦ୍ଦିଷ୍ଟ ସମୟରେ ଜଣେ ୧୭୦ ସେ.ମି. ଉଚ୍ଚତା ବିଶିଷ୍ଟ ବ୍ୟକ୍ତିର ଛାଇ ଭୂମି ଉପରେ ୨୦୪ ସେ.ମି. ଥିଲା । ସେହି ସମୟରେ ଏବଂ ସେହି ଭୂମି ଉପରେ ଗୋଟିଏ ସ୍ତମ୍ଭର ଛାଇ ୬୦୦ ସେ.ମି. ଥିଲା । ସ୍ତମ୍ଭର ଉଚ୍ଚତା ନିର୍ଣ୍ଣୟ କର । (ପାଠ ୨୩ ଦେଖ)

At a particular time, the shadow of a man of 170cm height is 204cm on the ground. At the same time and on the same ground, the shadow of a pole is 600cm. Find the height of the pole.

(See Lesson-23)

- (b) ଏକ ଆୟତ କ୍ଷେତ୍ରର ଦୈର୍ଘ୍ୟ, ଏହାର ପ୍ରସ୍ଥର ୨ ଗୁଣରୁ ୧୨ ମିଟର ଅଧିକ ଅଟେ । ଆୟତ କ୍ଷେତ୍ରର କ୍ଷେତ୍ରଫଳ ୩୨୦ ବର୍ଗମିଟର । ଆୟତ କ୍ଷେତ୍ରର ଦୈର୍ଘ୍ୟ ଓ ପ୍ରସ୍ଥ ଜାଣିବା ପାଇଁ ସମୀକରଣଟିଏ ଲେଖ । ଏହାର ଦୈର୍ଘ୍ୟ ଓ ପ୍ରସ୍ଥ ନିର୍ଣ୍ଣୟ କର ।  
(ପାଠ ୬ ଦେଖ)

The length of a rectangle is 12 m more than twice the width. The area of the rectangle is 320 square m. Write an equation that can be used to find the length and width of the rectangle. Also find the dimensions of the rectangle.  
(See Lesson-6)

4. ନିମ୍ନଲିଖିତ ପ୍ରଶ୍ନମଧ୍ୟରୁ ଯେକୌଣସି ଗୋଟିକର ଉତ୍ତର ଦିଅ । 2

Answer any one of the following questions.

- (a) ନିମ୍ନ ଚିତ୍ରରେ  $P$ ,  $\triangle DEF$  ର ଭରକେନ୍ଦ୍ର,  $EH$ ,  $DF$  ପ୍ରତି ଲମ୍ବ । ଯଦି  $DH = 9$  ସେ.ମି.,  $DG = 7.5$  ସେ.ମି.,  $EP = 8$  ସେ.ମି. ଏବଂ  $DE = FE$  ତେବେ  $FH$ ,  $EH$ ,  $PH$  ଓ  $\triangle DEF$  ର ପରିସୀମା ନିର୍ଣ୍ଣୟ କର ।  
(ପାଠ ୧୨ ଦେଖ)

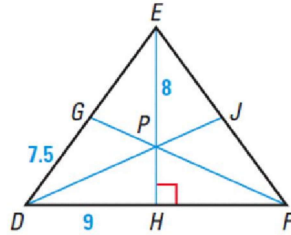

In the figure below, P is the centroid of  $\triangle DEF$ , EH is perpendicular to DF. If  $DH = 9$  cm,  $DG = 7.5$  cm,  $EP = 8$  cm, and  $DE = FE$ . Find the length of FH, EH, PH and the perimeter of  $\triangle DEF$ .  
(See Lesson-12)

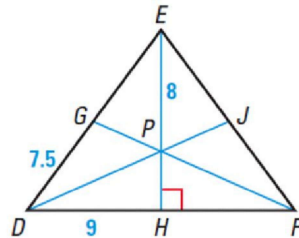

- (b) ଏକ ଘର ନିର୍ମାତା ତାଙ୍କର ଫ୍ଲୋରକୁ ପ୍ରତ୍ୟେକ ନଗଦ ଟ. ୩୦,୦୦,୦୦୦ କିମ୍ବା ଟ. ୧୦,୩୧,୬୦୦ ଟଙ୍କା ପ୍ରଥମ ଦେଇ ଦେଇ ଅବଶିଷ୍ଟ ୩ଟି ସମାନ କିଣ୍ଡିରେ ଦେବା ପାଇଁ ଧାର୍ଯ୍ୟ କଲେ । ଯଦି ସୁଧ ହାର ବାର୍ଷିକ ୧୦% ଡ୍ରେମାସିକ ଚକ୍ରବୃଦ୍ଧି ହାରରେ ହୋଇଥାଏ ତେବେ ପ୍ରତ୍ୟେକ କିଣ୍ଡିର ପରିମାଣ ନିର୍ଣ୍ଣୟ କର । ସମୁଦାୟ ସୁଧ କେତେ ହେଲା ନିର୍ଣ୍ଣୟ କର ।  
(ପାଠ ୯ ଦେଖ)



A builder plans to sale of flats each for Cash Rs. 30,00,000 or Rs. 10,31,600 cash down payment and three equal quarterly instalments. If the rate of the interest is 10% per annum compounded quarterly, compute the value of each instalment under the instalment scheme. Also find the total interest. (See Lesson-9)

5. ନିମ୍ନଲିଖିତ ପ୍ରଶ୍ନମଧ୍ୟରୁ ଯେକୌଣସି ଗୋଟିକର ଉତ୍ତର ଦିଅ । 2

Answer any one of the following questions.

(a) ନିମ୍ନରେ ଦିଆଯାଇଥିବା ଚିତ୍ର (i) ଓ (ii) କୁ ଭଲଭାବରେ ନିରୀକ୍ଷଣ କରି ଛାୟାଙ୍କିତ ଅଂଶର କ୍ଷେତ୍ରଫଳ ବାହର କର ।

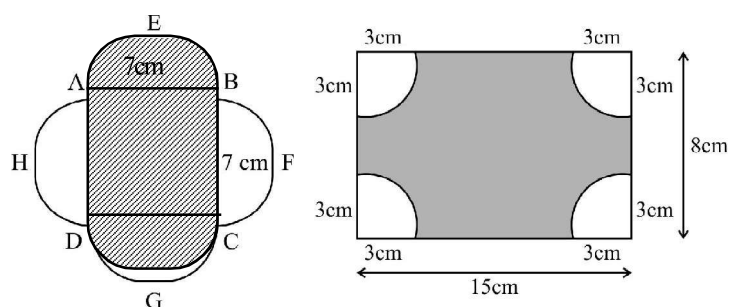

Critically observe the following figures (i) & (ii) and find the area of shaded portion of the two figures.

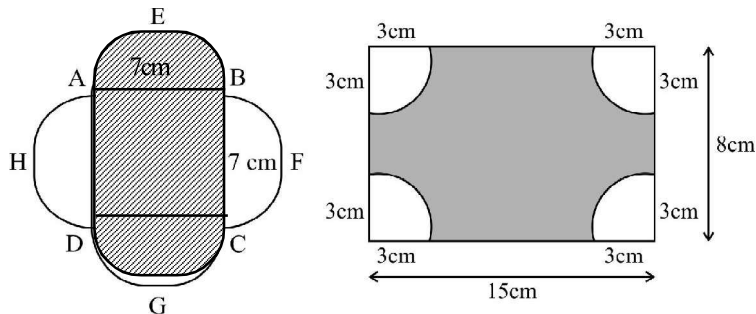

(b)  $ABC$  ତ୍ରିଭୁଜର ତିନିଟି ବାହୁର ଦୈର୍ଘ୍ୟ ୬ ସେ.ମି., ୪ ସେ.ମି. ଓ ୯ ସେ.ମି. । ତ୍ରିଭୁଜ  $DEF$ , ତ୍ରିଭୁଜ  $ABC$  ର ଅନୁରୂପ ଅଟେ ।  $DEF$  ତ୍ରିଭୁଜର ଗୋଟିଏ ବାହୁ ୩୬ ସେ.ମି. ହେଲେ  $DEF$  ତ୍ରିଭୁଜର ସର୍ବାଧିକ ସମ୍ଭବ ପରିସୀମା କେତେ ହୋଇପାରିବ ? (ପାଠ ୧୪ ଦେଖ)

The length of three sides of triangle  $ABC$  are 6 cm, 4 cm, and 9 cm. Triangle  $DEF$  is similar to triangle  $ABC$ . The length of one of the sides of triangle  $DEF$  is 36 cm. What is the greatest perimeter possible for triangle  $DEF$ ? (See Lesson-14)

6. ନିମ୍ନରେ ଦିଆଯାଇଥିବା ପରିଯୋଜନା (ପ୍ରକଳ୍ପ) ମଧ୍ୟରୁ କୌଣସି ଗୋଟିକର ପରିଯୋଜନା (ପ୍ରକଳ୍ପ) କର । 6

Prepare any one project out of the given below.

(a) ୨୦୧୬ରେ ହେବାକୁ ଥିବା କୌଣସି ଏକ ଏକ ଦିବସୀୟ କ୍ରିକେଟ ମ୍ୟାଚ୍ ମ୍ୟାଚ୍‌କୁ ଅନୁଧ୍ୟାନ କର । ଦୁଇ ଦଳର ପ୍ରଦର୍ଶନକୁ ଭିତ୍ତିକରି ନିମ୍ନ ଅନୁଯାୟୀ ଏକ ତୁଳନାତ୍ମକ ବିବରଣୀ ଦିଅ ।

- (i) ଦଳଗତ ଓଭର ପ୍ରତି ହାରାହାରି ସ୍କୋର ।
- (ii) ପ୍ରତ୍ୟେକ ବୋଲରଙ୍କର ବ୍ୟକ୍ତିଗତ ରନ୍ସ ହାର ଏବଂ ସବୁଠାରୁ ଭଲ ବୋଲର କିଏ ବାହାର କରିବା ।
- (iii) ଦଳଗତ ବାରମ୍ବାରତା ବିତରଣ ସାରଣୀରେ ଓଭର ସଂଖ୍ୟାକୁ ଶ୍ରେଣୀ ବିଭାଗ କରି ପ୍ରତ୍ୟେକ ଦଳ ପାଇଁ ଏକ ବାରମ୍ବାରତା ବିତରଣ ସାରଣୀ ତିଆରି କର ଯେଉଁଥିରେ ଓଭର ସଂଖ୍ୟା ଓ ହୋଇଥିବା ରନ୍ ଜଣାପଡ଼ିବ ।
- (iv) ଉପରୋକ୍ତ ବାରମ୍ବାରତା ଟେବୁଲକୁ ଦଣ୍ଡ ଚିତ୍ର ମାଧ୍ୟମରେ ପ୍ରକାଶ କର ।

(ପାଠ ୨୪ ଏବଂ ୨୫ ଦେଖ)

Observe any one-day cricket match to be held in 2016. Prepare a project report indicating comparison of the performance of the two teams with respect to:

- (i) Team-wise average score per over.
- (ii) Run-rate of individual bowler and identify the most economy bowler of this match.
- (iii) Prepare teamwise grouped frequency distribution tables, showing the number of overs as class interval and corresponding scores as frequencies.
- (iv) Represent the above frequency distribution tables (Part-iii) with the help of bar graph.

(See Lesson-24 and 25)

(b) ତୁମ ଅଞ୍ଚଳରୁ ୫୦ଟି ପରିବାର ନେଇ ଏକ ସର୍ବେକ୍ଷଣ କର ଯାହାକି:

- (i) ପରିବାର ଓ ପରିଜନ ବର୍ଗକୁ ନେଇ ଉପଯୁକ୍ତ ଶ୍ରେଣୀ ଅନ୍ତରାଳରେ ତଥ୍ୟ ପ୍ରଦାନ କର ।
- (ii) ହାରାହାରି ପରିବାରବର୍ଗକୁ ଏକ ହିଷ୍ଟୋଗ୍ରାମରେ ଚିତ୍ରିତ କର ।
- (iii) କେତେଟି ପରିବାର ହାରାହାରିର ତଳେ ବା ଉପରେ ଅଛନ୍ତି ?

(ପାଠ ୨୪ ଏବଂ ୨୫ ଦେଖ)

Conduct the survey of 50 households from the locality / village, where you reside, regarding population.

- (i) Present the data in tabular form taking adequate size of class interval of households and the number of members.
- (ii) Calculate the average family size and represent the data in histogram.
- (iii) How many families are above / below the average family size?(See Lesson-24 and 25)

**ସୂଚନା ଓ ପ୍ରଯୁକ୍ତି ବିଦ୍ୟା**  
**SCIENCE AND TECHNOLOGY**  
**(212)**

**ଶିକ୍ଷକ ଅଙ୍କିତ ମୂଲ୍ୟାଙ୍କନ ପତ୍ର**  
**TUTOR MARKED ASSIGNMENT**

ପୂର୍ଣ୍ଣ ସଂଖ୍ୟା : ୨୦

Max. Marks: 20

ଟିପ୍ପଣୀ: (i) ପ୍ରତ୍ୟେକ ପ୍ରଶ୍ନର ଉତ୍ତର ଦେବା ବାଧ୍ୟତାମୂଳକ । ପ୍ରତ୍ୟେକ ପ୍ରଶ୍ନପାଇଁ ସ୍ଥିର ହୋଇଥିବା ମୂଲ୍ୟାଙ୍କନ ଏହାର ପାର୍ଶ୍ୱରେ ସୂଚିତ କରାଯାଇଛି ।

**Note:** *All questions are compulsory. The marks allowed for each question are given against each.*

(ii) ଉତ୍ତର ପୁସ୍ତିକାର ପ୍ରଥମ ପୃଷ୍ଠାର ଉପର ଅଂଶରେ ନିଜର ନାମ, ଅନୁକ୍ରମାଙ୍କ, ଅଧ୍ୟୟନ କେନ୍ଦ୍ରର ନାମ ଏବଂ ବିଷୟକୁ ସ୍ପଷ୍ଟ ଭାବରେ ଲେଖ ।

*Write your name, enrolment number, AI name and subject on the top of the first page of the answer sheet.*

1- ନିମ୍ନଲିଖିତ ପ୍ରଶ୍ନଗୁଡ଼ିକରୁ ଯେକୌଣସି ଗୋଟିଏ ପ୍ରଶ୍ନର ଉତ୍ତର ୪୦ରୁ ୬୦ଗୋଟି ଶବ୍ଦ ମଧ୍ୟରେ ଦିଅ । 2

Answer any one of the following questions in about 40 to 60 words.

(a) ଯଦି ଏକ କାଗଜ ଚୁକ୍କୁଡ଼ା ଏବଂ ଏକ ମୁଦ୍ରାକୁ ସମାନ ଉଚ୍ଚତାରୁ ଏକାବେଳେ ତଳକୁ ପକାଯାଏ, ମୁଦ୍ରାଟି ଭୂମି ଉପରେ ପ୍ରଥମେ ପହଞ୍ଚେ ଏବଂ କାଗଜ ଚୁକ୍କୁଡ଼ାଟି ଭୂମି ଉପରେ ପହଞ୍ଚିବା ପାଇଁ ଟିକେ ଅଧିକ ସମୟ ନିଏ । ଯଦି ଆମେ କାଗଜ ଚୁକ୍କୁଡ଼ାକୁ ପେଣ୍ଟୁଭଳି ମୋଡ଼ି ପକାଇବା, ତା' ହେଲେ ଦୁଇଟିଯାକ ବସ୍ତୁ ଭୂମିକୁ ପାଖାପାଖି ଏକା ସମୟରେ ସ୍ପର୍ଶ କରିବ । ଏହି କାର୍ଯ୍ୟକଳାପ ସହିତ ଜଡ଼ିତ ଥିବା ବିଜ୍ଞାନକୁ ବୁଝାଇଲେଖ । (ପାଠ ୧୧ ଦେଖ)

When a piece of paper and a coin are dropped from the same height simultaneously. The coin reaches the ground first and paper takes some times in reaching to the ground. If we crumple up the piece of paper in the form of a ball and let the two drop from the same height again they reach the ground almost at the same time. Explain the science behind this activity.

(See Lesson-11)

(b)  $0^{\circ}C$  ରେ ଥିବା  $100g$  ବସ୍ତୁ ବିଶିଷ୍ଟ ବରଫ ଖଣ୍ଡକୁ ସମତାପରେ ଉତ୍ତପ୍ତ କଲେ ଏହା  $50^{\circ}C$  ଜଳରେ ପରିଣତ ହୁଏ । ବରଫ ଏବଂ ଜଳଦ୍ୱାରା ଅବଶୋଷିତ ତାପର ପରିମାଣ ଜୁଲ୍ ଏକକରେ ହିସାବ କର ।

ଦତ୍ତ: ବରଫର ଗଳନର ଗୁପ୍ତ ତାପ =  $80cal/g$

ଜଳର ବିଶିଷ୍ଟ ତାପ =  $1cal g^{-1} ^{\circ}C^{-1}$

1 କ୍ୟାଲୋରୀ =  $4.2J$

(ପାଠ ୧୪ ଦେଖ)

100g ice at  $0^{\circ}C$  is uniformly heated to convert it into water at  $50^{\circ}C$ . Calculate the amount of heat taken by ice and water in joules.

Given: Latent heat of fusion of ice = 80 Calorie / g

Specific thermal capacity of water = 1 Calorie g<sup>-1</sup> °C<sup>-1</sup>

1 Calorie = 4.2 J/Cal.

(See Lesson-14)

2- ନିମ୍ନଲିଖିତ ପ୍ରଶ୍ନଗୁଡ଼ିକରୁ ଯେକୌଣସି ଗୋଟିଏ ପ୍ରଶ୍ନର ଉତ୍ତର ୪୦ରୁ ୬୦ଗୋଟି ଶବ୍ଦ ମଧ୍ୟରେ ଦିଅ । 2

Answer any one of the following questions in about 40 to 60 words.

(a) ନିମ୍ନଲିଖିତ ରାସାୟନିକ ପ୍ରତିକ୍ରିୟା ଗୁଡ଼ିକୁ ଉଦାହରଣ ସହ ବୁଝାଇ ଲେଖ ।

(i) ଯୋଗ ପ୍ରତିକ୍ରିୟା

(ii) ଦ୍ୱିବିସ୍ଥାପନ ପ୍ରତିକ୍ରିୟା

(ପାଠ ୪ ଦେଖ)

Explain the following reactions with example.

(i) Combination reaction.

(ii) Double displacement reaction

(See Lesson-4)

(b) ନିମ୍ନୋକ୍ତ ରାସାୟନିକ ପ୍ରତିକ୍ରିୟା ଗୁଡ଼ିକୁ ସମତୁଲ୍ୟ କର ।

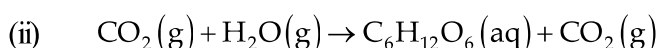
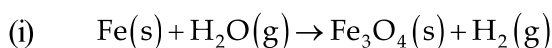

(ପାଠ ୪ ଦେଖ)

Balance the following reactions.

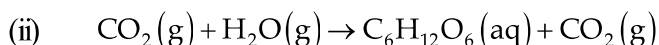
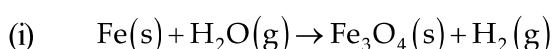

(See Lesson-4)

3- ନିମ୍ନଲିଖିତ ପ୍ରଶ୍ନଗୁଡ଼ିକରୁ ଯେକୌଣସି ଗୋଟିଏ ପ୍ରଶ୍ନର ଉତ୍ତର ୪୦ରୁ ୬୦ଗୋଟି ଶବ୍ଦ ମଧ୍ୟରେ ଦିଅ । 2

Answer any one of the following questions in about 40 to 60 words.

(a) ଗହମ ଫସଲ କାଟିବାପରେ ଏବଂ ଧାନ ବୁଣିବା ପୂର୍ବରୁ କୃଷକ ତାଲି ଅଥବା ଛୁଇଁ ଜାତୀୟ ଅଥବା ମଟର ଭଳି ତାଲି ଜାତୀୟ ଶସ୍ୟ ବୁଣେ । କହିଁକି ? ଏହାର କାରଣ ୩-୪ ବାକ୍ୟ ମଧ୍ୟରେ ଦିଅ । (ପାଠ ୩୧ ଦେଖ)

After cutting the wheat crop and beginning to rice crop, farmers row a Leguminous crop such as dal or lentil or pea in between. Why? Explain 3-4 sentences. (See Lesson-31)

(b) ଯେଉଁ କୋଷ ବିଭାଜନରେ ଏକ ମାତୃକୋଷରୁ ଚାରୋଟି ଅପତ୍ୟକୋଷ ସୃଷ୍ଟି ହୁଏ, ତାହାର ନାମ ଲେଖ । ଏ ପ୍ରକାର କୋଷ ବିଭାଜନ ଏବଂ ଅନ୍ୟ ଏକ ପ୍ରକାର କୋଷ ବିଭାଜନ, ଯେଉଁଥିରେ ଏକ କୋଷରୁ ଦୁଇଟି ଅପତ୍ୟକୋଷ ସୃଷ୍ଟି ହୁଏ, ମଧ୍ୟରେ ଥିବା ଦୁଇଟି ପାର୍ଥକ୍ୟ ଦର୍ଶାଅ । (ପାଠ ୨୧ ଦେଖ)

Name the type of cell division in which four daughter cells are formed from one mother cell in the and state two points of difference between this cell division and the other kind in which one parent cell gives rise to two daughter cells. (See Lesson-21)

4- ନିମ୍ନଲିଖିତ ପ୍ରଶ୍ନଗୁଡ଼ିକରୁ ଯେକୌଣସି ଗୋଟିଏ ପ୍ରଶ୍ନର ଉତ୍ତର ପାଖାପାଖି ୧୦୦ରୁ ୧୫୦ଗୋଟି ଶବ୍ଦ ମଧ୍ୟରେ ଦିଅ । 4

Answer any one of out of the following questions in about 100 to 150 words.

- (a) ଏକ କାର୍ଡବୋର୍ଡ ପାଇପ୍ ଉପରେ  $N$  ଘେରା ବିଶିଷ୍ଟ ଏକ ଅପରିବାହୀ ତମ୍ବା ତାରକୁ କୁଣ୍ଡଳୀ ଆକାରରେ ପାଖାପାଖି ଗୁଡ଼ାଯାଇଛି । ତାର କୁଣ୍ଡଳୀର ଦୁଇ ମୁକ୍ତ ପ୍ରାନ୍ତ ମଧ୍ୟରେ ଏକ ବ୍ୟାଟେରୀ, ଏକ ରିଓଷ୍ଟାଟ୍ ଏବଂ ଏକ ମୁକ୍ତ ସୁଇଚ୍ ସଂଯୁକ୍ତ କରାଯାଇଛି, ଯାହା ନିମ୍ନ ଚିତ୍ରରେ ପ୍ରଦର୍ଶିତ ହୋଇଛି ।  $A$  କୁଣ୍ଡଳୀର ଅକ୍ଷ ଉପରେ ଅବସ୍ଥିତ ଏକ ବିନ୍ଦୁ । ନିମ୍ନଲିଖିତ ପ୍ରଶ୍ନଗୁଡ଼ିକର ଉତ୍ତର କାରଣ ସହିତ ଦର୍ଶାଅ:-

A coil of  $N$  turns of insulated copper wire is closely wound over a cardboard pipe. The free ends of the coil wire are connected to a battery, a rheostat and an open key as shown.  $A$  is a point on the axis of the coil. Answer the following questions with reason:

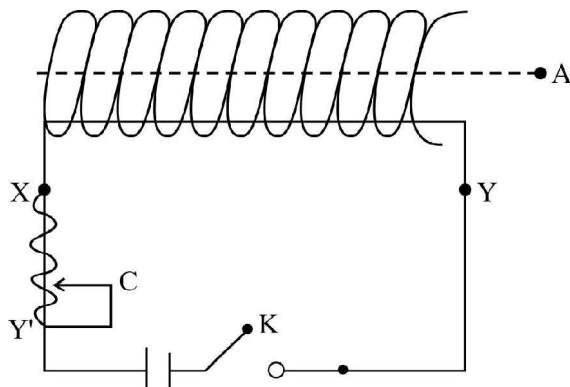

- (i) ଏକ ସୂଚୀ ରୁମ୍ଭକକୁ  $A$  ଠାରେ ରଖିଲେ ଏହା କେଉଁ ଦିଗକୁ ଦର୍ଶାଇବ ?  
(ii) ସୁଇଚ୍ 'k' କୁ ବନ୍ଦ କଲେ କ'ଣ ହେବ ?  
(iii) ସୁଇଚ୍ 'k' କୁ ବନ୍ଦକରି ରିଓଷ୍ଟାଟର ସମ୍ପର୍କ 'C' କୁ  $x$  ରୁ  $y$  କୁ ଘୁଞ୍ଚାଇଲେ କ'ଣ ହେବ ?  
(iv) ଯଦି ଘୂରିପାରୁଥିବା ଏକ ଲୌହ ସୂଚୀକୁ ' $A$ ' ଠାରେ ରଖାଯାଏ, ତେବେ (i) ଏବଂ (ii) ର ଉତ୍ତରରେ କି ପ୍ରକାର ପରିବର୍ତ୍ତନ ହେବ । (ପାଠ ୧୭ ଦେଖ)

- (i) Which direction will a magnetic needle stay when placed at  $A$ .  
(ii) What will happen when key  $K$  is closed?  
(iii) Keeping  $K$  closed when moving contact  $C$  of the rheostat is moved from  $X$  to  $Y'$  what will happen.  
(iv) If a pivoted needle of iron were placed at  $A$ , how will the answers to (i) and (ii) change.

(See Lesson-17)

- (b) ନିମ୍ନଲିଖିତ ଶବ୍ଦ ମଧ୍ୟରେ ପାର୍ଥକ୍ୟ ଦର୍ଶାଅ ।

- (i) ମାଇକ୍ରୋଫୋନ୍ ଏବଂ ଲାଇଡ୍‌ସ୍ପିକର ।  
(ii) ତାରତ୍ୱ ଏବଂ ଗୁଣତା  
(iii) ରାତାର ଏବଂ ସୋନାର  
(iv) ବିଦ୍ୟୁତ୍ ରୁମ୍ଭକୀୟ ତରଙ୍ଗ ଏବଂ ଯାନ୍ତ୍ରିକ ତରଙ୍ଗ (ପାଠ ୧୮ ଦେଖ)

Explain the difference between the following.

- (i) Microphone and Loudspeaker  
(ii) Pitch and timbre

(iii) Radar and Sonar

(iv) Electromagnetic waves and mechanical waves

(See Lesson-18)

4- ନିମ୍ନଲିଖିତ ପ୍ରଶ୍ନଗୁଡ଼ିକରୁ ଯେକୌଣସି ଗୋଟିଏ ପ୍ରଶ୍ନର ଉତ୍ତର ପାଖାପାଖି ୧୦୦ରୁ ୧୫୦ଗୋଟି ଶବ୍ଦ ମଧ୍ୟରେ ଦିଅ । 4

Answer any one of out of the following questions in about 100 to 150 words.

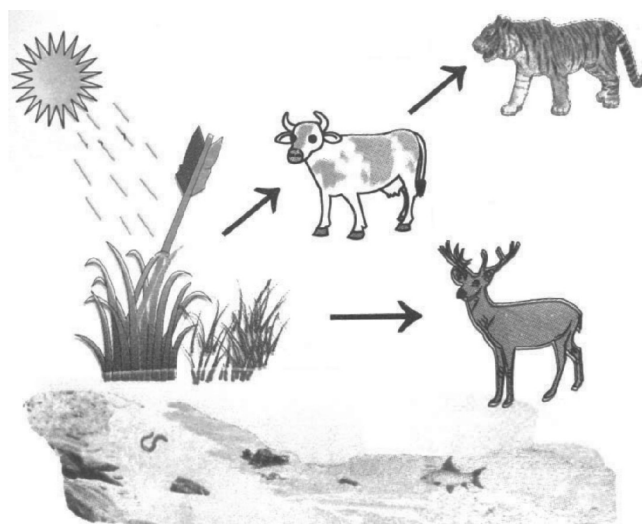

(a) ଉପରୋକ୍ତ ଚିତ୍ରରେ ଦିଆଯାଇଥିବା ପରିସଂସ୍କାର କୌଣସି ଦୁଇଟି ଅଜୈବିକ ଏବଂ ଜୈବିକ ଉପାଦାନକୁ ଚିହ୍ନଟ କରି ସେମାନଙ୍କ ନାମ ଲେଖ । (ପାଠ ୨୯ ଦେଖ)

In the picture given above identify and name any two abiotic and biotic components of the ecosystem. Also define abiotic and biotic components of the environment. (See Lesson-29)

(b) ପରିବେଶରେ ଥିବା ଅଜୈବିକ ଏବଂ ଜୈବିକ ଉପାଦାନ ମାନଙ୍କର ମଧ୍ୟ ସଂଜ୍ଞା ନିରୂପଣ କର । ଜାତି ବିବିଧତା ହେଉଛି ଜୈବ ବିବିଧତାର ଏକ ସ୍ତର, ଅନ୍ୟ ଦୁଇଟି ସ୍ତର କ'ଣ? ଜୈବ ବିବିଧତାର ଶ୍ରେଣୀ ବିଭାଗ ପାଇଁ ଏହା କାହିଁକି ଆବଶ୍ୟକ? ଦୁଇଟି କାରଣ ଲେଖ ।

କେଉଁ ଆଧାରରେ ବିବିଧ ପ୍ରକାର ଜୀବଙ୍କୁ ପାଞ୍ଚ ଜଗତରେ ବର୍ଗୀକୃତ କରାଯାଇଛି । (ପାଠ ୧୯ ଦେଖ)

The level of biodiversity is species biodiversity, which are the other two? Why is it necessary to classify biodiversity? Give two reasons.

What are the bases on which the living beings are classified into five kingdoms of life.

(See Lesson-19)

6- ନିମ୍ନଲିଖିତ ପରିଯୋଜନା ଗୁଡ଼ିକ ମଧ୍ୟରୁ ଯେକୌଣସି ଗୋଟିଏ ପରିଯୋଜନା ପ୍ରସ୍ତୁତ କର । 6

Prepare any one Project given below:

(a) ତୁମ ଅଞ୍ଚଳକୁ ପରିଦର୍ଶନ କରି ନିମ୍ନଲିଖିତ ଦ୍ରବ୍ୟଗୁଡ଼ିକୁ ସଂଗ୍ରହ କର ।

(i) ତମ୍ବା ତାର. (ii) ଗନ୍ଧକ. (iii) ଏଲୁମିନିୟମ ଚାଦର. (iv) ଲୁହା କଣ୍ଟା. (v) ଆୟୋଡିନ୍ ସ୍ଵଚ୍ଚିକ

ନିମ୍ନଲିଖିତ ପ୍ରଶ୍ନର ଉତ୍ତର ପ୍ରଦାନ କର:

- ସେଗୁଡ଼ିକୁ ଧାତୁ ଏବଂ ଅଧାତୁ ବର୍ଗରେ ବର୍ଗୀକୃତ କର ।
- ଲୁହା କଣ୍ଟା ଉପରେ ଏକ ଧୂସର ସ୍ତର / ଆବରଣ ଥାଏ, କହିବ ?
- ଏମାନଙ୍କ ମଧ୍ୟରୁ କେଉଁଟି ଅପେକ୍ଷାକୃତ ଭଲ ତାପ ସୁପରିବାହୀ ?
- ଧାତୁମାନଙ୍କର ଜଳ ସହିତ ପ୍ରତିକ୍ରିୟା ଲେଖ ।
- ଜଳ ସହିତ ଅଧାତୁମାନଙ୍କର ପ୍ରତିକ୍ରିୟା ଲେଖ ।

(ପାଠ ୨୭ ଦେଖ)

Visit in your area and collect the following articles.

- Copper wire, (ii) Sulphur, (iii) Aluminum sheet, (iv) Iron nail, (v) Iodine crystal

Answer the following:

- Classify them into metals and nonmetals
  - Iron nail has a brown layer why is it so?
  - Which one is a better conductor of heat?
  - Write down the reaction of metals with water.
  - Write down the reactions of nonmetals with water.
- (See Lesson-27)
- (b) ତୁମର ଚଟବର୍ତ୍ତୀ ସ୍ଥାନରେ ଥିବା ପରିସଂସ୍ଥାକୁ ଚିହ୍ନଟ କର ଯାହା ଏକ ପୁଷ୍କରିଣୀ, ଏକ ନଦୀ, ଏକ ଉଦ୍ୟାନ, ଏକ କୃଷିକ୍ଷେତ୍ର, ଏକ ଜଙ୍ଗଲ, ଏକ ପାର୍କ କିମ୍ବା ଏପରିକି ତୁମ ସାଙ୍ଗମାନଙ୍କ ଘରେ ମାଛ ରହିଥିବା କୃତ୍ରିମ ଜଳାଶୟ ହୋଇପାରେ । ଏହାକୁ ତୁମର ଗୃହ ଶିକ୍ଷକଙ୍କୁ ପାଞ୍ଜିରପଏଏଣ୍ଟ ପ୍ରେଜେଣ୍ଟେସନ୍ କିମ୍ବା ସ୍କ୍ରାପବୁକ୍ କିମ୍ବା ଚିତ୍ରସହ ବର୍ଣ୍ଣିତ ରିପୋର୍ଟ ଆକାରରେ ପ୍ରଦାନ କର । ଚିତ୍ରଗୁଡ଼ିକ ବହିରୁ / ସମ୍ବାଦପତ୍ରରୁ/ ଇଣ୍ଟରନେଟ୍ ଇତ୍ୟାଦିରୁ ସଂଗୃହୀତ ହୋଇପାରିବ ଏବଂ ସଂପୂର୍ଣ୍ଣ ବିବରଣୀ ସହିତ ତାଲିକା ପ୍ରସ୍ତୁତ ହୋଇଥିବ । ତୁମକୁ ନିମ୍ନଲିଖିତ ଗୁଡ଼ିକୁ ଅନ୍ତର୍ଭୁକ୍ତ କରିବାକୁ ହେବ:
- ସ୍ଥାନ / ସହରର ସ୍ଥାନ ।
  - ପରିସଂସ୍ଥାର ପ୍ରକାର - ପ୍ରାକୃତିକ, ମନୁଷ୍ୟକୃତ
  - ଉପାଦାନ ଗୁଡ଼ିକର ବୈଶିଷ୍ଟ୍ୟ ।
  - ଉପାଦାନ ଗୁଡ଼ିକର ବିଶେଷ ବିବରଣୀ ।
  - ଯଦି ପରିସଂସ୍ଥା ଉପରେ ମାନବକାର୍ଯ୍ୟ କିଛି ପ୍ରଭାବ ଥାଏ, ଏହା ଉପରେ ଚିତ୍ରପଣା ପ୍ରଦାନ କର ।

(ପାଠ ୨୯ ଦେଖ)

Identify an ecosystem in your neighbourhood which may be a pond, a river, a garden, an agricultural field, a forest, a park or even an aquarium in your friends house present to your tutor an account of the same in the form of a power point presentation or a scrap book or an illustrated report with photographs / pictures (from books / journals / internet etc.) and relevant tables. You need to include:

- Name of the place / city.
- Kind of ecosystem - natural, humanmade.
- Specific characteristics of components.
- Details of components.
- Comments on impact on human activities if any.

(See Lesson-29)

**ସାମାଜିକ ବିଜ୍ଞାନ**  
**SOCIAL SCIENCE**  
**(213)**  
**ଶିକ୍ଷକ ଅଙ୍କିତ ମୂଲ୍ୟାଙ୍କନ ପତ୍ର**  
**TUTOR MARKED ASSIGNMENT**

---

ପୂର୍ଣ୍ଣ ସଂଖ୍ୟା : ୨୦

Max. Marks: 20

ଟିପ୍ପଣୀ: (i) ପ୍ରତ୍ୟେକ ପ୍ରଶ୍ନର ଉତ୍ତର ଦେବା ବାଧ୍ୟତାମୂଳକ । ପ୍ରତ୍ୟେକ ପ୍ରଶ୍ନପାଇଁ ସ୍ଥିର ହୋଇଥିବା ମୂଲ୍ୟାଙ୍କନ ଏହାର ପାର୍ଶ୍ୱରେ ସୂଚିତ କରାଯାଇଛି ।

**Note:** *All questions are compulsory. The marks allowed for each question are given against each.*

(ii) ଉତ୍ତର ପୁସ୍ତିକାର ପ୍ରଥମ ପୃଷ୍ଠାର ଉପର ଅଂଶରେ ନିଜର ନାମ, ଅନୁକ୍ରମାଙ୍କ, ଅଧ୍ୟୟନ କେନ୍ଦ୍ରର ନାମ ଏବଂ ବିଷୟକୁ ସ୍ପଷ୍ଟ ଭାବରେ ଲେଖ ।

*Write your name, enrolment number, AI name and subject on the top of the first page of the answer sheet.*

1- ନିମ୍ନଲିଖିତ ପ୍ରଶ୍ନଗୁଡ଼ିକରୁ ଯେକୌଣସି ଗୋଟିଏ ପ୍ରଶ୍ନର ଉତ୍ତର ୪୦ରୁ ୬୦ଗୋଟି ଶବ୍ଦ ମଧ୍ୟରେ ଦିଅ । 2  
Answer any one of the following questions in about 40 to 60 words.

(i) ଯେ କୌଣସି ଦୁଇଟି କାର୍ଯ୍ୟକଳାପ ବିଷୟରେ ଲେଖ ଯାହା ପ୍ରାଚୀନ ଆଦିମ ମନୁଷ୍ୟକୁ ଆଜିର ମନୁଷ୍ୟ ଠାରୁ ଅଲଗା କରିଥାଏ । (ପାଠ 0 ଦେଖ)

Write any two activities which made the early primitive humans different from the human beings we see today? (See Lesson-0)

(ii) ଗୌତମ ବୁଦ୍ଧଙ୍କର ଯେକୌଣସି ଦୁଇଟି ମହାନ ସତ୍ୟ (ଆର୍ଯ୍ୟ ସତ୍ୟ) ଏବଂ ମହାବୀରଙ୍କର ଯେକୌଣସି ଦୁଇଟି ମୁଖ୍ୟ ସିଦ୍ଧାନ୍ତ ଲେଖ ଏବଂ ବର୍ତ୍ତମାନ ସମୟରେ ସେଗୁଡ଼ିକର ପ୍ରାସଙ୍ଗିକତା ଦର୍ଶାଅ । (ପାଠ ୧ ଦେଖ)

Take any two noble truths (Arya Satya of Buddha) and any two cardinal principles of Mahavira and show their relevance in the present time. (See Lesson-1)

2- ନିମ୍ନଲିଖିତ ପ୍ରଶ୍ନଗୁଡ଼ିକରୁ ଯେକୌଣସି ଗୋଟିଏ ପ୍ରଶ୍ନର ଉତ୍ତର ୪୦ରୁ ୬୦ଗୋଟି ଶବ୍ଦ ମଧ୍ୟରେ ଦିଅ । 2  
Answer any one of the following questions in about 40 to 60 words.

(i) “ଭାରତ ଏକ ଭୌତିକ ବିଭିନ୍ନତାର ଦେଶ ଅଟେ” । ତୁମେ ଯେଉଁ ଅଞ୍ଚଳରେ ବାସ କରୁଅଛ, ସେ ଅଞ୍ଚଳର ଭୌତିକ ଲକ୍ଷଣର ତୁଳନା ଯେକୌଣସି ଅନ୍ୟ ଅଞ୍ଚଳ ସହିତ ତୁଳନା କର । (ପାଠ ୯ ଦେଖ)

'India is a country of physical diversity.' Compare the physical features of the area you live into any other area with physical features different from your area. (See Lesson-9)

(ii) ଉପଯୁକ୍ତ ଉଦାହରଣ ଗୁଡ଼ିକ ସହ ତୁମ ନିଜ ଅଞ୍ଚଳ ଉପରେ ବିଶ୍ୱତାପାୟନର ଯେକୌଣସି ଦୁଇଟି ପ୍ରଭାବ ଲେଖ । (ପାଠ ୧୦ ଦେଖ)



Write any two effects of Global Warming on the area you live in by giving appropriate examples.

(See Lesson-10)

3- ନିମ୍ନଲିଖିତ ପ୍ରଶ୍ନଗୁଡ଼ିକରୁ ଯେକୌଣସି ଗୋଟିଏ ପ୍ରଶ୍ନର ଉତ୍ତର ୪୦ରୁ ୬୦ଗୋଟି ଶବ୍ଦ ମଧ୍ୟରେ ଦିଅ । 2

Answer any one out of the following questions in about 40 to 60 words.

(i) “ପ୍ରସ୍ତାବନାରେ ଉଲ୍ଲିଖିତ ମୂଲ୍ୟବୋଧଗୁଡ଼ିକୁ ମୁଖ୍ୟତଃ ଭାରତୀୟ ସମ୍ବିଧାନର ଉଦ୍ଦେଶ୍ୟ ରୂପରେ ପରିପ୍ରକାଶ କରାଯାଇଅଛି” । ଏହି ଉକ୍ତିର ଯଥାର୍ଥତା ସକାଶେ ଦୁଇଟି ଉପଯୁକ୍ତ ଯୁକ୍ତି ପ୍ରଦାନ କର । (ପାଠ ୧୫ ଦେଖ)

"The values mentioned in the Preamble are mostly expressed as the objectives of the Constitution of India". Support the statement with two suitable arguments. (See Lesson-15)

(ii) “ମୁକ୍ତ ଓ ନିରପେକ୍ଷ ନିର୍ବାଚନ କରିବା ପାଇଁ ଭାରତୀୟ ନିର୍ବାଚନ ଆୟୋଗ ପାଖରେ ବିଭିନ୍ନ କାର୍ଯ୍ୟର ଏକ ତାଲିକା ରହିଅଛି” । ଏହି ଉଦ୍ଦେଶ୍ୟକୁ ହାସଲ କରିବାପାଇଁ ତୁମ ବିଚାରରେ କେଉଁ ଦୁଇଟି କାର୍ଯ୍ୟ ଅତ୍ୟନ୍ତ ଗୁରୁତ୍ୱପୂର୍ଣ୍ଣ ?

(ପାଠ ୨୬ ଦେଖ)

"Election Commission of India has a list of functions for holding free and fair elections." Which two functions do you think, are very important for achieving this objective? (See Lesson-22)

4- ନିମ୍ନଲିଖିତ ପ୍ରଶ୍ନଗୁଡ଼ିକରୁ ଯେକୌଣସି ଗୋଟିଏ ପ୍ରଶ୍ନର ଉତ୍ତର ପାଖାପାଖି ୧୦୦ରୁ ୧୫୦ଗୋଟି ଶବ୍ଦ ମଧ୍ୟରେ ଦିଅ । 4

Answer any one out of the following questions in about 100 to 150 words.

(i) ଯେତେବେଳେ ଭାରତୀୟ କଣ୍ଠ ସଙ୍ଗୀତ (ଗାୟନ)ର ଆରବ, ଇରାନୀ ଏବଂ ମଧ୍ୟ ଏସିଆ ପରମ୍ପରାଗୁଡ଼ିକ ସହ ମୁହାମୁହିଁ ହେଲା ସେତେବେଳେ କେଉଁ ପରିବର୍ତ୍ତନଗୁଡ଼ିକ ଦେଖିବାକୁ ମିଳିଲା ? (ପାଠ ୨ ଦେଖ)

What changes were noticed when the Indian system of vocal music interfaced with the Arab, Iranian and central Asian traditions? (See Lesson-2)

(ii) ଭାରତର ରେଖା ମାନଚିତ୍ରରେ ନିମ୍ନଲିଖିତଗୁଡ଼ିକୁ ଉପଯୁକ୍ତ ଚିହ୍ନ ଦ୍ୱାରା ଦର୍ଶାଅ ଏବଂ ସେଗୁଡ଼ିକର ନାମ ମଧ୍ୟ ଉଲ୍ଲେଖ କର ।

(କ) ଆରାବଳୀ ପାହାଡ଼ର ଉଚ୍ଚତମ ଶିଖର

(ଖ) ଭାରତୀୟ ମୁଖ୍ୟଭୂମିର ଦକ୍ଷିଣତମ ବିନ୍ଦୁ

(ଗ) ସେହି ରାଜ୍ୟ ଯେଉଁଠି ପ୍ରଥମେ ସବୁଜ ବିପ୍ଳବ ଆରମ୍ଭ ହୋଇଥିଲା

(ଘ) ୨୦୦୧ ମସିହା ଜନଗଣନା ଅନୁସାରେ ସର୍ବାଧିକ ଜନସଂଖ୍ୟା ଘନତ୍ୱ ଥିବା ଏକ ରାଜ୍ୟ

One the outline map of India, mark and label the following with appropriate symbols:

(a) The highest peak of the Aravali hills.

(b) Southernmost tip of main land of India.

(c) The state where green revolution took place for the first time.

(d) A state having highest density of population according to 2001 Census.

5- ନିମ୍ନଲିଖିତ ପ୍ରଶ୍ନଗୁଡ଼ିକରୁ ଯେକୌଣସି ଗୋଟିଏ ପ୍ରଶ୍ନର ଉତ୍ତର ପାଖାପାଖି ୧୦୦ରୁ ୧୫୦ ଶବ୍ଦ ମଧ୍ୟରେ ଦିଅ । 4  
Answer any one out of the following questions in about 100 to 150 words.

(i) “ଆଞ୍ଚଳିକତାବାଦ ଭାରତରେ ଜାତୀୟ ସଂହତି ପ୍ରତି ଏକ ବିରାଟ ଆହ୍ୱାନ”, ଅବଶ୍ୟ ବେଳେବେଳେ ଏହି ବିଚାରଧାରାକୁ ମଧ୍ୟ ଯୁକ୍ତି ସଙ୍ଗତ କୁହାଯାଏ । ଯେ କୌଣସି ଦୁଇଟି ଉପଯୁକ୍ତ ଯୁକ୍ତି ଦର୍ଶାଇ ଏହି ଉକ୍ତିର ସମର୍ଥନ କର ।  
(ପାଠ ୨୪ ଦେଖ)

"Regionalism is considered as the greatest challenge to the national integration of India. But sometime, this thinking is reasonable also". Support the statement with any two suitable arguments.  
(See Lesson-24)

(ii) ‘ଆମ ଜୀବନରେ ଇତିହାସ ଆବଶ୍ୟକ ଏବଂ ମହତ୍ତ୍ୱପୂର୍ଣ୍ଣ ଅଟେ’ । ତୁମ ଉତ୍ତରର ସମର୍ଥନରେ ଋଗିଗୋଟି ଯୁକ୍ତି ପ୍ରଦାନ କର ।  
(ପାଠ 0 ଦେଖ)

History is necessary and important in our lives. Give four arguments in support of your stand.  
(See Lesson-0)

6. ନିମ୍ନଲିଖିତ ପ୍ରକଳ୍ପଗୁଡ଼ିକ ମଧ୍ୟରୁ ଯେକୌଣସି ଗୋଟିଏ ପ୍ରକଳ୍ପ ପ୍ରସ୍ତୁତ କର । 6  
Prepare any one Project given below:

(i) ତଳେ ଦିଆଯାଇଥିବା ଅବସ୍ଥାଗୁଡ଼ିକୁ ଅଧ୍ୟୟନ କର ଏବଂ ଆନୀତ ପ୍ରଶ୍ନଗୁଡ଼ିକର ଉତ୍ତର ଦିଅ ।  
(ପାଠ ୨୩ ଦେଖ)

**ଅବସ୍ଥା ୧ :** ମୋହନ ଏବଂ ରୀତା ଗୋଟିଏ ଧନୀ ଗ୍ରାମୀଣ ପରିବାରର ପିଲା ଅଟନ୍ତି । ମୋହନ ସହରର ଏକ ନାମୀ ପବ୍ଲିକ ବିଦ୍ୟାଳୟରେ ପଢ଼ିବାକୁ ଯାଉଛି, ଆଉ ରୀତା ଏକ ସ୍ଥାନୀୟ ଗ୍ରାମ୍ୟ ବିଦ୍ୟାଳୟକୁ ପଢ଼ିବାକୁ ଯାଉଛି ।

**ଅବସ୍ଥା ୨ :** ଗାଁ ପରିବାରଗୁଡ଼ିକରେ ଅଧିକାଂଶ ଗୃହକାର୍ଯ୍ୟ ମହିଳା ସଦସ୍ୟମାନଙ୍କ ଦ୍ୱାରା କରାଯାଉଛି ।

**ଅବସ୍ଥା ୩ :** ପରିବାରରେ ଏକ ପୁଅ ଜନ୍ମ ହେଲେ ଉତ୍ସବ ପାଳନ କରାଯାଏ କିନ୍ତୁ ଝିଅ ଜନ୍ମ ହେଲେ ଉତ୍ସବ ପାଳନ କରାଯାଏ ନାହିଁ ।

**ପ୍ରଶ୍ନ :**

- (କ) ଉପରେ ଦିଆଯାଇଥିବା ଅବସ୍ଥାଗୁଡ଼ିକରୁ ତୁମେ କଣ ନିଷ୍ପତ୍ତି ବାହାର କରୁଅଛ ?
- (ଖ) ଉପରେ ଦିଆଯାଇଥିବା ଅବସ୍ଥାଗୁଡ଼ିକରେ ତୁମେ କେଉଁ ପରିବର୍ତ୍ତନ ଦେଖିବାକୁ ଚାହୁଁଅଛ ? ସକାରାତ୍ମକ ପରିବର୍ତ୍ତନ ଆଣିବାପାଇଁ ଯେକୌଣସି ଦୁଇଟି ଉପାୟର ପ୍ରସ୍ତାବ ଦିଅ ।
- (ଗ) ଯେକୌଣସି ଚାରିଜଣ ମହିଳାଙ୍କ ଫଟୋ ସଂଗ୍ରହ କର ଯେଉଁମାନେକି ସେମାନଙ୍କର ଉତ୍କର୍ଷତା ପାଇଁ ସମ୍ମାନିତ ହୋଇଥିବେ । ସେମାନଙ୍କର ଉତ୍କର୍ଷତାର କ୍ଷେତ୍ର ମଧ୍ୟ ଉଲ୍ଲେଖ କର ।
- (ଘ) କଳ୍ପନା କରଯେ ତୁମର ମାଁଙ୍କର ଏକ ବର୍ଷ ପାଇଁ ଘରୁ ବାହାରକୁ ଯିବାର ଅଛି । ଏହି ଅବସ୍ଥାରେ ତୁମେ କେଉଁ ପ୍ରକାରର ଭୌତିକ ଏବଂ ଆବେଗିକପୂର୍ଣ୍ଣ ଆହ୍ୱାନର ସାମନା କରିବେ ।

(i) Study the situations given below and answer the questions that follow: (See Lesson-23)

Situation-1 : Mohan and Rita are the children of a rich rural family. Mohan goes to a costly public school of the city whereas Rita is studying in the local village school.

Situation-2 : Most of household activities are done by the female members of the families of the village.

Situation-3 : Birth of a boy child is celebrated but not that of a girl child.

**Questions:**

- (a) What inference do you draw from the situations given above?
  - (b) What changes will you like to see in the above situations? Suggest any two measures to bring the positive changes
  - (c) Collect the photos of any four women who were respected for their excellence. Mention their field of excellence also.
  - (d) Imagine that your mother has to go out of station for one year. What kind of physical and emotional challenges would you face?
- (ii) ତୁମେ ନିଜେ ଅଞ୍ଚଳରେ କାର୍ଯ୍ୟ କରୁଥିବା ଯେ କୌଣସି ଚାରିଗୋଟି ସାମାଜିକ ସଂଗଠନର ତାଲିକା ପ୍ରସ୍ତୁତ କର । ପ୍ରତ୍ୟେକ ସଂଗଠନର ମୁଖ୍ୟ ଉଦ୍ଦେଶ୍ୟ ଏବଂ କାର୍ଯ୍ୟାବଳୀ ଗୁଡ଼ିକୁ ଅନୁଧ୍ୟାନ କର ଏବଂ ତଳେ ଦିଆଯାଇଥିବା ସାରଣୀ ପ୍ରସ୍ତୁତ କର । ଆପଣ କେଉଁ ସଂଗଠନରେ ମିଶିବାକୁ ଚାହଁବେ ଏବଂ କହିବେ ? (ପାଠ ୨୫ ଦେଖ)

Prepare a list of any four social organizations working in your area. Find out the main objectives and functions of each organization and make a table as given below. Which organization will you like to join and why? (See Lesson-25)

S. No. କ୍ରମାଙ୍କ ସଂଖ୍ୟା	Name of Organization ସଂଗଠନର ନାମ	Main Objectives ମୁଖ୍ୟ ଉଦ୍ଦେଶ୍ୟ	Functions କାର୍ଯ୍ୟାବଳୀ

**ଅର୍ଥଶାସ୍ତ୍ର**  
**ECONOMICS**  
**(214)**  
**ଶିକ୍ଷକ ଅଙ୍କିତ ମୂଲ୍ୟାଙ୍କନ ପତ୍ର**  
**TUTOR MARKED ASSIGNMENT**

---

ପୂର୍ଣ୍ଣ ସଂଖ୍ୟା : ୨୦  
Max. Marks : 20

ଟିପ୍ପଣୀ: (i) ପ୍ରତ୍ୟେକ ପ୍ରଶ୍ନର ଉତ୍ତର ଦେବା ବାଧ୍ୟତାମୂଳକ । ପ୍ରତ୍ୟେକ ପ୍ରଶ୍ନପାଇଁ ସ୍ଥିର ହୋଇଥିବା ମୂଲ୍ୟାଙ୍କନ ଏହାର ପାର୍ଶ୍ୱରେ ସୂଚିତ କରାଯାଇଛି ।

**Note:** *All questions are compulsory. The marks allowed for each question are given at same place.*

(ii) ଉତ୍ତର ପୁସ୍ତିକାର ପ୍ରଥମ ପୃଷ୍ଠାର ଉପର ଅଂଶରେ ନିଜର ନାମ, ଅନୁକ୍ରମାଙ୍କ, ଅଧ୍ୟୟନ କେନ୍ଦ୍ରର ନାମ ଏବଂ ବିଷୟକୁ ସ୍ପଷ୍ଟ ଭାବରେ ଲେଖ ।

*Write your name, enrolment number, AI name and subject on the top of the first page of the answer sheet.*

1- ନିମ୍ନଲିଖିତ ପ୍ରଶ୍ନଗୁଡ଼ିକରୁ ଯେକୌଣସି ଗୋଟିଏ ପ୍ରଶ୍ନର ଉତ୍ତର ୪୦ରୁ ୬୦ଗୋଟି ଶବ୍ଦ ମଧ୍ୟରେ ଦିଅ । 2

Answer any one of the following questions in about 40 to 60 words.

(a) ଦ୍ରବ୍ୟ ଓ ସେବା ଗୁଡ଼ିକ ମଧ୍ୟରେ କ'ଣ ପ୍ରଭେଦ ଥାଏ ? (ପାଠ ୩ ଦେଖ)

What is the difference between goods and services? (See Lesson-3)

(b) ଏକ ଅର୍ଥବ୍ୟବସ୍ଥା କାହାକୁ କୁହାଯାଏ ? (ପାଠ ୪ ଦେଖ)

What is an economy? (See Lesson-4)

2- ନିମ୍ନଲିଖିତ ପ୍ରଶ୍ନଗୁଡ଼ିକରୁ ଯେକୌଣସି ଗୋଟିଏ ପ୍ରଶ୍ନର ଉତ୍ତର ୪୦ରୁ ୬୦ଗୋଟି ଶବ୍ଦ ମଧ୍ୟରେ ଦିଅ । 2

Answer any one of the following questions in about 40-60 words.

(a) ଏକ ପୁଞ୍ଜିବାଦୀ ଅର୍ଥବ୍ୟବସ୍ଥାର ଦୁଇଟି ବିଶେଷତ୍ୱ ଲେଖ । (ପାଠ ୪ ଦେଖ)

Write two characteristics of a capitalist economy. (See Lesson-4)

(b) ଏକ ସମାଜବାଦୀ ଅର୍ଥବ୍ୟବସ୍ଥାରେ ବୈଷମ୍ୟଗୁଡ଼ିକ କିପରି ହ୍ରାସ କରାଯାଏ ? (ପାଠ ୪ ଦେଖ)

How are disparities minimised in a socialist economy (See Lesson-4)

3- ନିମ୍ନଲିଖିତ ପ୍ରଶ୍ନଗୁଡ଼ିକରୁ ଯେକୌଣସି ଗୋଟିଏ ପ୍ରଶ୍ନର ଉତ୍ତର ୪୦ରୁ ୬୦ଗୋଟି ଶବ୍ଦ ମଧ୍ୟରେ ଦିଅ । 2

Answer any one of the following questions in about 40-60 words.

(a) ଉତ୍ପାଦନର ଶ୍ରମସାପେକ୍ଷ ଓ ପୁଞ୍ଜିସାପେକ୍ଷ ପ୍ରଯୁକ୍ତି ବିଦ୍ୟା ମଧ୍ୟରେ କ'ଣ ତାରତମ୍ୟ ରହିଅଛି ? (ପାଠ ୭ ଦେଖ)

What is the difference between labour intensive and capital intensive technique of production? (See Lesson-7)

- (b) ମୋଟ ଉତ୍ପାଦନ କ'ଣ ? (ପାଠ ୭ ଦେଖ)  
 What is total production? (See Lesson-7)
- 4- ନିମ୍ନଲିଖିତ ପ୍ରଶ୍ନଗୁଡ଼ିକରୁ ଯେକୌଣସି ଗୋଟିଏ ପ୍ରଶ୍ନର ଉତ୍ତର ପାଖାପାଖି ୧୦୦ରୁ ୧୫୦ଗୋଟି ଶବ୍ଦ ମଧ୍ୟରେ ଦିଅ । 4  
 Answer any one of the following questions in about 100-150 words.
- (a) ଋହିଦା କ'ଣ ? ଋହିଦା ଓ ଇଚ୍ଛା ମଧ୍ୟରେ କ'ଣ ପାର୍ଥକ୍ୟ ରହିଅଛି ? (ପାଠ ୯ ଦେଖ)  
 What is demand? What is the difference between demand and desire? (See Lesson-9)
- (b) ଯୋଗାଣ କ'ଣ ? ବ୍ୟକ୍ତିଗତ ଯୋଗାଣକୁ ପ୍ରଭାବିତ କରୁଥିବା ଉପାଦାନ ଗୁଡ଼ିକର ନାମ ଲେଖ । (ପାଠ ୧୦ ଦେଖ)  
 What is supply? Name the factors that influence individual supply. (See Lesson-10)
- 5- ନିମ୍ନଲିଖିତ ପ୍ରଶ୍ନଗୁଡ଼ିକରୁ ଯେକୌଣସି ଗୋଟିଏ ପ୍ରଶ୍ନର ଉତ୍ତର ପାଖାପାଖି ୧୦୦ରୁ ୧୫୦ଗୋଟି ଶବ୍ଦ ମଧ୍ୟରେ ଦିଅ । 4  
 Answer any one of the following questions in about 100&150 words.
- (a) ପରିବ୍ୟୟ କ'ଣ ? ମୋଟ ପରିବ୍ୟୟ ଓ ହାରାହାରି ପରିବ୍ୟୟ ମଧ୍ୟରେ କ'ଣ ପ୍ରଭେଦ ରହିଅଛି ? (ପାଠ ୮ ଦେଖ)  
 What is cost? What is the difference between total cost and average cost? (See Lesson-8)
- (b) ସନ୍ତୁଳନ ଦର କ'ଣ ? ସନ୍ତୁଳନ ଦର କିପରି ନିର୍ଦ୍ଧାରଣ କରାଯାଏ ? (ପାଠ ୧୧ ଦେଖ)  
 What is equilibrium price? How is equilibrium price determined? (See Lesson-11)
- 6- ନିମ୍ନଲିଖିତ ପ୍ରକଳ୍ପଗୁଡ଼ିକ ମଧ୍ୟରୁ ଯେକୌଣସି ଗୋଟିଏ ପ୍ରକଳ୍ପ ପ୍ରସ୍ତୁତ କର । 6  
 Make a project out of the following.
- (a) ତୁମେ ଆବଶ୍ୟକ କରୁଥିବା ଦ୍ରବ୍ୟ ଗୁଡ଼ିକର ଏକ ତାଲିକା ପ୍ରସ୍ତୁତ କର । ଏହା ପ୍ରସ୍ତୁତ କରିବାରେ ଅର୍ଥଶାସ୍ତ୍ର ଅଧ୍ୟୟନ କିପରି ଉପଯୋଗୀ ହୁଏ, ବୁଝାଇ ଲେଖ ? (ପାଠ ୨ ଦେଖ)  
 Make a list of goods that you want. How the study of economics become useful in preparing it. Explain? (See Lesson-2)
- (b) ଦଶଟି ବିଭିନ୍ନ ପ୍ରକାରର ଦ୍ରବ୍ୟ ନିଅ ଓ ସେଗୁଡ଼ିକୁ 'ମୁକ୍ତ ଦ୍ରବ୍ୟ ଓ ଆର୍ଥିକ ଦ୍ରବ୍ୟ', 'ଉପଭୋକ୍ତା ଦ୍ରବ୍ୟ ଓ ଉତ୍ପାଦକ ଦ୍ରବ୍ୟ' ଓ 'ଘରୋଇ ଦ୍ରବ୍ୟ ଓ ରାଷ୍ଟ୍ରୀୟ ଦ୍ରବ୍ୟ' ମଧ୍ୟରେ ବର୍ଗୀକରଣ କର । (ପାଠ ୩ ଦେଖ)  
 Take ten different types of goods and classify them in 'Free goods and economics goods', 'Consumer goods and producer goods' and 'Private goods and public goods'. (See Lesson-3)

**ବ୍ୟବସାୟ ଅଧ୍ୟୟନ**  
**BUSINESS STUDIES**  
**(215)**  
**ଶିକ୍ଷକ ଅଙ୍କିତ ମୂଲ୍ୟାଙ୍କନ ପତ୍ର**  
**TUTOR MARKED ASSIGNMENT**

---

ପୂର୍ଣ୍ଣ ସଂଖ୍ୟା : ୨୦  
Max. Marks: 20

ଟିପ୍ପଣୀ: (i) ପ୍ରତ୍ୟେକ ପ୍ରଶ୍ନର ଉତ୍ତର ଦେବା ବାଧ୍ୟତାମୂଳକ । ପ୍ରତ୍ୟେକ ପ୍ରଶ୍ନପାଇଁ ସ୍ଥିର ହୋଇଥିବା ମୂଲ୍ୟାଙ୍କନ ଏହାର ପାର୍ଶ୍ୱରେ ସୂଚିତ କରାଯାଇଛି ।

**Note:** *All questions are compulsory. The marks allowed for each question are given at same place.*

(ii) ଉତ୍ତର ପୁସ୍ତିକାର ପ୍ରଥମ ପୃଷ୍ଠାର ଉପର ଅଂଶରେ ନିଜର ନାମ, ଅନୁକ୍ରମାଙ୍କ, ଅଧ୍ୟୟନ କେନ୍ଦ୍ରର ନାମ ଏବଂ ବିଷୟକୁ ସ୍ପଷ୍ଟ ଭାବରେ ଲେଖ ।

*Write your name, enrolment number, AI name and subject on the top of the first page of the answer sheet.*

1- ନିମ୍ନଲିଖିତ ପ୍ରଶ୍ନଗୁଡ଼ିକରୁ ଯେକୌଣସି ଗୋଟିଏ ପ୍ରଶ୍ନର ଉତ୍ତର ୪୦ରୁ ୬୦ଗୋଟି ଶବ୍ଦ ମଧ୍ୟରେ ଦିଅ । 2

Answer any one of the following questions in about 40 to 60 words.

(a) ଆର୍ଥିକ କାର୍ଯ୍ୟକଳାପର ଅର୍ଥ ବର୍ଣ୍ଣନା କର । (ପାଠ ୧ ଦେଖ)

Explain Economic Activity. (See Lesson-1)

(b) ବ୍ୟବସାୟ ଓ ପେଶା ମଧ୍ୟରେ ପାର୍ଥକ୍ୟ ଦର୍ଶାଅ । (ପାଠ ୧ ଦେଖ)

Differentiate between business and profession. (See Lesson-1)

2- ନିମ୍ନଲିଖିତ ପ୍ରଶ୍ନଗୁଡ଼ିକରୁ ଯେକୌଣସି ଗୋଟିଏ ପ୍ରଶ୍ନର ଉତ୍ତର ୪୦ରୁ ୬୦ଗୋଟି ଶବ୍ଦ ମଧ୍ୟରେ ଦିଅ । 2

Answer any one of the following questions in about 40 to 60 words.

(a) ଇ-ବ୍ୟବସାୟର ଲାଭ ବ୍ୟକ୍ତ କର । (ପାଠ ୨ ଦେଖ)

State the advantages of e-commerce. (See Lesson-2)

(b) ଯୌଥ ପୁଞ୍ଜି କମ୍ପାନୀର ସୁଗୁଣ ଗୁଡ଼ିକ ଲେଖ । (ପାଠ ୪ ଦେଖ)

State the advantages of joint stock company. (See Lesson-4)

3- ନିମ୍ନଲିଖିତ ପ୍ରଶ୍ନଗୁଡ଼ିକରୁ ଯେକୌଣସି ଗୋଟିଏ ପ୍ରଶ୍ନର ଉତ୍ତର ୪୦ରୁ ୬୦ଗୋଟି ଶବ୍ଦ ମଧ୍ୟରେ ଦିଅ । 2

Answer any one of the following questions in about 40 to 60 words.

(a) ବିଭିନ୍ନ ପ୍ରକାର ଭଣ୍ଡାରଗୃହର ବର୍ଗୀକରଣ କର । (ପାଠ ୬ ଦେଖ)

Classify the various types of warehouses. (See Lesson-6)

- (b) ଯୋଗାଯୋଗର ପାଞ୍ଚଟି ମାଧ୍ୟମ ବ୍ୟକ୍ତ କର । (ପାଠ ୭ ଦେଖ)  
State five means of communication. (See Lesson-7)
- 4- ନିମ୍ନଲିଖିତ ପ୍ରଶ୍ନଗୁଡ଼ିକରୁ ଯେକୌଣସି ଗୋଟିଏ ପ୍ରଶ୍ନର ଉତ୍ତର ପାଖାପାଖି ୧୦୦ରୁ ୧୫୦ଗୋଟି ଶବ୍ଦ ମଧ୍ୟରେ ଦିଅ । 4  
Answer any one of the following questions in about 100-150 words.
- (a) ବାଣିଜ୍ୟିକ ବ୍ୟାଙ୍କଗୁଡ଼ିକର କାର୍ଯ୍ୟାବଳୀ ସ୍ପଷ୍ଟ କର । (ପାଠ ୯ ଦେଖ)  
State the functions of commercial banks. (See Lesson-9)
- (b) ବିଜ୍ଞାପନର ବିଭିନ୍ନ ମାଧ୍ୟମଗୁଡ଼ିକ ଲେଖ । (ପାଠ ୧୫ ଦେଖ)  
What are the different media of advertising. (See Lesson-15)
- 5- ନିମ୍ନଲିଖିତ ପ୍ରଶ୍ନଗୁଡ଼ିକରୁ ଯେକୌଣସି ଗୋଟିଏ ପ୍ରଶ୍ନର ଉତ୍ତର ପାଖାପାଖି ୧୦୦ରୁ ୧୫୦ଗୋଟି ଶବ୍ଦ ମଧ୍ୟରେ ଦିଅ । 4  
Answer any one of the following questions in about 100-150 words.
- (a) ପାଇକାରୀ ଓ ଖୁରୁରା ବିକ୍ରେତା ମଧ୍ୟରେ ପାର୍ଥକ୍ୟ ଦର୍ଶାଅ । (ପାଠ ୧୩ ଦେଖ)  
Distinguish between wholesalers and retailers. (See Lesson-13)
- (b) ଖାଉଟିମାନେ ନିଜର ଦୈନନ୍ଦିନ ଜୀବନରେ ସମ୍ମୁଖୀନ ବିଭିନ୍ନ ହେଉଥିବା ସମସ୍ୟାଗୁଡ଼ିକ ବର୍ଣ୍ଣନା କର । (ପାଠ ୧୮ ଦେଖ)  
Describe the various problems faced by consumers in their daily life. (See Lesson-18)
- 6- ନିମ୍ନଲିଖିତ ପ୍ରକଳ୍ପଗୁଡ଼ିକ ମଧ୍ୟରୁ ଯେକୌଣସି ଗୋଟିଏ ପ୍ରକଳ୍ପ ପ୍ରସ୍ତୁତ କର । 6  
Prepare any one project out of the given below.
- (a) ତୁମ ଅଞ୍ଚଳର ଦଶ ଜଣ କର୍ମଜୀବୀ ବ୍ୟକ୍ତିଙ୍କୁ ଖୋଜି ବାହାର କର ଏବଂ ସେମାନେ ଜୀବିକା ଅର୍ଜନ ପାଇଁ କେଉଁ କାର୍ଯ୍ୟ କରୁଛନ୍ତି ଚିହ୍ନଟ କର । ବ୍ୟବସାୟ, ବୃତ୍ତି ଓ କର୍ମନିଯୁକ୍ତି ଅଧୀନରେ ସେହିସବୁ କାର୍ଯ୍ୟକୁ ବର୍ଗୀକରଣ କର । (ପାଠ ୧ ଦେଖ)  
Find out ten working people around you and identify what they do to earn a living. Classify these under business, profession and employment. (See Lesson-1)
- (b) ନିକଟବର୍ତ୍ତୀ ଡାକଘରକୁ ଯାଅ ଏବଂ ଜାତୀୟ ସଞ୍ଚୟ ପ୍ରମାଣପତ୍ର ଓ କିଷାନ ବିକାଶପତ୍ରର ଲାଭ ବିଷୟରେ ପଚାରି ବୁଝ ଓ ଲେଖ । (ପାଠ ୮ ଦେଖ)  
Go to the nearest post office and enquire and write about the benefits of National Saving Certificate and Kissan Vikas Patra. (See Lesson-8)

**ଗୃହ ବିଜ୍ଞାନ**  
**HOME SCIENCE**  
**(216)**  
**ଶିକ୍ଷକ ଅଙ୍କିତ ମୂଲ୍ୟାଙ୍କନ ପତ୍ର**  
**TUTOR MARKED ASSIGNMENT**

---

ପୂର୍ଣ୍ଣ ସଂଖ୍ୟା : ୨୦

Max. Marks: 20

ଟିପ୍ପଣୀ: (i) ପ୍ରତ୍ୟେକ ପ୍ରଶ୍ନର ଉତ୍ତର ଦେବା ବାଧ୍ୟତାମୂଳକ । ପ୍ରତ୍ୟେକ ପ୍ରଶ୍ନପାଇଁ ସ୍ଥିର ହୋଇଥିବା ମୂଲ୍ୟାଙ୍କନ ଏହାର ପାର୍ଶ୍ୱରେ ସୂଚିତ କରାଯାଇଛି ।

**Note:** *All questions are compulsory. The marks allowed for each question are given against each.*

(ii) ଉତ୍ତର ପୁସ୍ତିକାର ପ୍ରଥମ ପୃଷ୍ଠାର ଉପର ଅଂଶରେ ନିଜର ନାମ, ଅନୁକ୍ରମାଙ୍କ, ଅଧ୍ୟୟନ କେନ୍ଦ୍ରର ନାମ ଏବଂ ବିଷୟକୁ ସ୍ପଷ୍ଟ ଭାବରେ ଲେଖ ।

*Write your name, enrolment number, AI name and subject on the top of the first page of the answer sheet.*

1- ନିମ୍ନଲିଖିତ ପ୍ରଶ୍ନଗୁଡ଼ିକରୁ ଯେକୌଣସି ଗୋଟିଏ ପ୍ରଶ୍ନର ଉତ୍ତର ୪୦ରୁ ୬୦ଗୋଟି ଶବ୍ଦ ମଧ୍ୟରେ ଦିଅ । 2

Answer any one of the following questions in about 40 to 60 words.

(a) ତୁମେ ତୁମର ଅଧ୍ୟୟନ କେନ୍ଦ୍ରର ଗୃହବିଜ୍ଞାନ ଶିକ୍ଷକଙ୍କ ଦ୍ୱାରା ଅନୁପ୍ରାଣିତ ହୋଇଅଛି, ଯିଏ କି ସମ୍ପଦ ପରିଚାଳନାରେ ବିଶେଷ ଜ୍ଞାନ ଅର୍ଜନ କରିଅଛନ୍ତି । ଏଣୁ ତୁମେ ମଧ୍ୟ ନିଜ କ୍ୟାରିୟର ସେହି ବିଷୟ ଉପରେ କରିବାକୁ ଚାହୁଁଛ । ଏହାଦ୍ୱାରା ତୁମକୁ ବଜାରରେ କେଉଁ ପ୍ରକାରର ଚାକିରୀ ମିଳିପାରିବ ? (ପାଠ - ୧)

You are inspired with your Home Science tutor at your study center, who is specialized in resource management. Hence you also wish to make your career in the same subject. What type of jobs will be available to you in the market? (See Lesson-1)

(b) ଏକ ନବବିବାହିତ ଦମ୍ପତି ନୂତନଭାବେ ଘର କରିବା ଆରମ୍ଭ କରିଛନ୍ତି । ଦୁହେଁ ପ୍ରତିଦିନ ସକାଳେ ଅଧିକ୍ ଯାଆନ୍ତି । ସେମାନଙ୍କର ସମ୍ପଲ ସୀମିତ ଓ ଆୟ ମାସିକ କୋଡିଏ ହଜାର ଟଙ୍କା । ଏହିସବୁ ବିଷୟକୁ ଧ୍ୟାନରେ ରଖି ନିମ୍ନଲିଖିତ ପ୍ରଶ୍ନଗୁଡ଼ିକର ଉତ୍ତର ଦିଅ ।

(i) ଏକ ପୂର୍ଣ୍ଣ ଦିବସର ସମୟ ଯୋଜନା

(ii) ଏକ ମାସର ଆୟବ୍ୟୟ ଅଟକଳ

(iii) ପାରିବାରିକ ଜୀବନ ଚକ୍ରର କେଉଁ ପର୍ଯ୍ୟାୟ ସେମାନେ ଅତିବାହିତ କରୁଛନ୍ତି ?

(iv) ସେମାନଙ୍କର ଉତ୍ତମ ସ୍ୱାସ୍ଥ୍ୟ ବଜାୟ ରଖିବା ନିମନ୍ତେ ତୁମେ କଣ ପରାମର୍ଶ ଦେବ ?

(ପାଠ ୧୫, ୧୬, ୧୮, ୨ ଦେଖ)

A new couple has started their home. Both go to office in the morning. They have limited resources and income Rs. 20,000/ per month. Answer the following for considering them.

(i) One full day time plan



- (ii) One month budget
- (iii) Which stage of the family life stage they are under going?
- (iv) What will be your suggestions to them to maintain good health?

(See Lesson-15, 16, 18, 7)

2. ନିମ୍ନଲିଖିତ ପ୍ରଶ୍ନଗୁଡ଼ିକରୁ ଯେକୌଣସି ଗୋଟିଏ ପ୍ରଶ୍ନର ଉତ୍ତର ୪୦ରୁ ୬୦ଗୋଟି ଶବ୍ଦ ମଧ୍ୟରେ ଦିଅ । 2

Answer any one of the following question in about 40-60 words.

- (a) ଯଦି ତୁମ ଅଞ୍ଚଳରେ ମ୍ୟାଲେରିଆର ପ୍ରକୋପ ଦେଖାଯାଏ, ତେବେ ଏହାର ସମ୍ଭାବ୍ୟ କାରଣ କ'ଣ ହୋଇପାରେ ? ତୁମେ ସ୍ଥାନୀୟ ବାସିନ୍ଦା ତଥା ସ୍ଥାନୀୟ ସ୍ୱାସ୍ଥ୍ୟ ଅଧିକାରୀଙ୍କୁ ମ୍ୟାଲେରିଆ ଏବଂ ମଶା ନିୟନ୍ତ୍ରଣ କରିବା ନିମନ୍ତେ କିପରି ସାହାଯ୍ୟ କରିପାରିବ ? (ପାଠ ୬, ୮ ଦେଖ)

If there is outbreak of Malaria in your area, what can be the possible reason for that? How will you help the local people as well as the local health authority in control of Malaria and the mosquitoes? (See Lesson-6, 8)

- (b) ତୁମର ୮୦ ବର୍ଷୀୟ ଭଉଣୀ ରାମ୍ପରେ ଖେଳୁଥିବାବେଳେ ପଡ଼ିଯିବାଦ୍ୱାରା ତାହାଣ ହାତର ହାତ ଭାଙ୍ଗିଯାଇଛି । ତାକୁ ତୁମେ କେଉଁ ପ୍ରକାରର ପ୍ରାରମ୍ଭିକ ଚିକିତ୍ସା ପ୍ରଦାନ କରିବ ଏବଂ ପରେ ତାକୁ କିପରି ସାହାଯ୍ୟ କରିବ ? (ପାଠ ୧୩, ୧୯ ଦେଖ)

Your younger sister aged 8 year has fallen from the ramp while playing and fractured her right arm. What first aid you will provide and how will you help her later.

(See Lesson-13,19)

3. ନିମ୍ନଲିଖିତ ପ୍ରଶ୍ନଗୁଡ଼ିକରୁ ଯେକୌଣସି ଗୋଟିଏ ପ୍ରଶ୍ନର ଉତ୍ତର ୪୦ରୁ ୬୦ଗୋଟି ଶବ୍ଦ ମଧ୍ୟରେ ଦିଅ । 2

Answer any one of the following question in about 40-60 words.

- (a) ତୁମେ ନିଜର କାର୍ଯ୍ୟସ୍ଥଳୀକୁ ସହଜରେ ଯାତ୍ରା କରିବାପାଇଁ ଏକ ସ୍କୁଟି କିଣିଛ । ଦୁର୍ଭାଗ୍ୟବଶତଃ ଏହି ସ୍କୁଟି ୪-୫ ମାସ ପରେ ସମସ୍ୟା ଦେଖେଇବା ଆରମ୍ଭ କଲା । ଏ ବାବଦରେ ନିଜର ଦୋକାନୀ ତୁମକୁ ସାହାଯ୍ୟ କରିବାକୁ ମନାକଲେ । ତେଣୁ ତୁମେ ଖାଉଟି ଫୋରମକୁ ଯିବାକୁ ନିଷ୍ପତ୍ତି ନେଇଅଛ । ବର୍ତ୍ତମାନ :

- (i) ଏହି ପରିପ୍ରେକ୍ଷାରେ କେଉଁ ଉପଭୋକ୍ତା ଅଧିକାର ତୁମେ ପ୍ରୟୋଗ କରିବ ଏବଂ କାହିଁକି ?
- (ii) ଅଭିଯୋଗ ଦାଖଲ ସକାଶେ କ'ଣ ପ୍ରକ୍ରିୟା ରହିଅଛି, ଲେଖ । (ପାଠ ୨୨ ଦେଖ)

You have purchased a scooty to ease your travel to work. Unfortunately the scooty has started giving trouble within 4-5 month. Your shopkeeper has denied to help you. Now you have decided to go the consumer forum. Now -

- (i) Which of the consumer rights you will use in this case and why?
- (ii) What is procedure for filing the complaint? (See Lesson-22)

4. ନିମ୍ନଲିଖିତ ପ୍ରଶ୍ନଗୁଡ଼ିକରୁ ଯେକୌଣସି ଗୋଟିଏ ପ୍ରଶ୍ନର ଉତ୍ତର ପାଖାପାଖି ୧୦୦ରୁ ୧୫୦ଗୋଟି ଶବ୍ଦ ମଧ୍ୟରେ ଦିଅ । 4

Answer any one of the following questions in about 100 to 150 words.

(a) ଜନ୍ମ ସମୟରେ ପରିବାରର ବିନା ସହାୟତାରେ ମାମା ପ୍ରଥମ ଥର ସକାଶେ ଏକ ପୁତ୍ର ସନ୍ତାନ ଜନ୍ମ ଦେଇଛି । ଗୃହବିଜ୍ଞାନର ଛାତ୍ରୀ ହିସାବରେ ସିଏ ତୁମକୁ ସାହାଯ୍ୟ କରିବାକୁ ଅନୁରୋଧ କରୁଛି । ମାମାକୁ ନିମ୍ନଲିଖିତ ବିଷୟ ଉପରେ ପ୍ରସ୍ତାବମାନ ଦିଅ ।

- (i) ସ୍ତନ୍ୟପାନ - କୋଲୋଷ୍ଟ୍ରମ୍
- (ii) ମାନବ ଜୀବନର ବିକାଶ ସ୍ତର
- (iii) ଟୀକାକରଣ ସୂଚୀ
- (iv) ସ୍ତନ୍ୟପାନ ସମୟରେ ସୁସ୍ଥ ଖାଦ୍ୟ (ପାଠ ୩, ୧୭, ୧୯ ଦେଖ)

Meena gives birth to a baby boy first time with no support of her family at that time. She requests you to help her being a Home Science student. Give suggestions to Meena on the following:

- (i) Breast feeding- colostrum
- (ii) Developmental stages of human life
- (iii) Immunization schedule
- (iv) Balanced diet during lactation (See Lesson-3,17,19)

(b) ପରିବାରର ବଡ଼ପୁଅ ହିସାବରେ ତୁମର ପିତାମାତା କିଛି ବିଭୀକ୍ଷ ଦାୟିତ୍ୱ ତୁମକୁ ଦେବାପାଇଁ ଚାହୁଁଛନ୍ତି । ତୁମେ କିନ୍ତୁ ତୁମର ପାଠପଢ଼ା ଅବ୍ୟାହତ ରଖିବାକୁ ଚାହୁଁଛ । ଏହି ବିଷୟରେ ନିମ୍ନଲିଖିତ ପ୍ରଶ୍ନର ଉତ୍ତର ଦିଅ ।

- (i) ତୁମେ ସେମାନଙ୍କୁ ପରିବାରର ଆୟବ୍ୟୟ ଅଟକଳ କରିବା ନିମନ୍ତେ କିପରି ସାହାଯ୍ୟ କରିପାରିବ ?
- (ii) ତୁମର ପିତାମାତାଙ୍କ ସହ ସଂପର୍କ ବିଷୟରେ ଲେଖ ।
- (iii) ତୁମର ପିତାମାତାଙ୍କୁ ଏପରି ନକରିବା ପାଇଁ କିପରି ବୁଝାଇବ ?
- (iv) ଯଦି କୌଣସି ବିକଳପଦ୍ମ ନାହିଁ ତେବେ ତୁମେ ଅଧ୍ୟୟନ ସମୟରେ କିପରି ଅର୍ଥ ଉପାର୍ଜନ କରିପାରିବ ? (ପାଠ ୧୬, ୧୯, ୨୦, ୨୧ ଦେଖ)

Being an eldest son of the family, your parents want you to share some financial responsibility in the family. However, you want to continue your education. Answer the following:

- (i) How will you help them in making family budget?
- (ii) Write about your relationship with your parents
- (iii) How will you convince your parents to say 'no' for this?
- (iv) If no choice how will you earn some money while studying?

(See Lesson-16, 19, 20, 21)

5. ନିମ୍ନଲିଖିତ ପ୍ରଶ୍ନଗୁଡ଼ିକରୁ ଯେକୌଣସି ଗୋଟିଏ ପ୍ରଶ୍ନର ଉତ୍ତର ପାଖାପାଖି ୧୦୦ରୁ ୧୫୦ଗୋଟି ଶବ୍ଦ ମଧ୍ୟରେ ଦିଅ । 4  
Answer any one of the following questions in about 100 to 150 words.

(a) ଦାଗ ଗୁଡ଼ିକର ଶ୍ରେଣୀବିଭାଗ କରି ଯେକୌଣସି ଋରିଗୋଟି ନୂତନ ଓ ପୁରାତନ ଦାଗ ଛଡ଼େଇବା ପ୍ରଣାଳୀ ସମ୍ବନ୍ଧରେ ଲେଖ ।

- ସିଲକ ଶାଢ଼ୀରେ ପାନ ଦାଗ

- ଅର୍ପିସ୍ ପିନ୍ଧା ଧଳା ସାର୍ଟରେ କାଳି ଦାଗ
- ପାଇଜାମାରେ ଘାସ ଦାଗ
- ଡେନିମ୍ ପ୍ୟାଣ୍ଟରେ ରକ୍ତ ଦାଗ
- ଫ୍ରକରେ ତରକାରୀ ଦାଗ
- ବ୍ଲୁଜ୍ ରେ ଝାଳ ଦାଗ

(ପାଠ ୯ ଦେଖ)

Categorise and write the methods of removing old and fresh stains on the any four of the following:

- Paan stain on silk sari
- Ink on the office white shirt
- Grass stain on pajama
- Blood stain on denim pant
- Curry stain on the frock
- Perspiration stain in the blouse

(See Lesson-9)

(b) ତୁମର ନିକଟସ୍ଥ ସ୍ୱାସ୍ଥ୍ୟକେନ୍ଦ୍ର ବା ଚିକିତ୍ସାଳୟକୁ ଯାଅ ଏବଂ କେଉଁ ପ୍ରକାରର ରୋଗ ନିମନ୍ତେ ସେଠାକୁ ରୋଗୀମାନେ ଆସୁଛନ୍ତି ନିରୀକ୍ଷଣ କର । ତୁମେ ବର୍ତ୍ତମାନ :

- ରୋଗଗୁଡ଼ିକର ବର୍ଗୀକରଣ କର । (ଯେକୌଣସି ଆଠଟି ଚୟନ କର)
- ସେଗୁଡ଼ିକର କାରଣ ଏବଂ ଲକ୍ଷଣ ଲେଖ ।
- ସେଗୁଡ଼ିକର ନିରୀକରଣ ପଦ୍ଧତି ଲେଖ ।
- ପ୍ରତିରକ୍ଷା ତଥା ମାନସିକ ସୁସ୍ଥିତି ନିମନ୍ତେ ଦୁଇଗୋଟି ସ୍ୱାସ୍ଥ୍ୟ ସମ୍ବନ୍ଧୀୟ ବାର୍ତ୍ତା ପ୍ରଦାନ କର ।

(ପାଠ ୭,୮ ଦେଖ)

Go to your nearby health center /hospital and find out the type of diseases for which the patients have come there. Now you-

- Categorise the diseases (pick any eight)
- Write their causes, symptoms
- Write their preventive measures
- Write 2 health messages with regard to immunity and mental health (See Lesson-7, 8)

6. ନିମ୍ନଲିଖିତ ପ୍ରକଳ୍ପଗୁଡ଼ିକ ମଧ୍ୟରୁ ଯେକୌଣସି ଗୋଟିଏ ପ୍ରକଳ୍ପ ପ୍ରସ୍ତୁତ କର ।

6

Prepare any one project out of the given below:

- ତୁମେ ରାଜସ୍ଥାନ ବୁଲିବାକୁ ଯାଇଅଛ ଏବଂ ସେଠାରେ ବିଭିନ୍ନ ପ୍ରକାର ବାନ୍ଧନୀ କାମ ଦେଖିଲ । ଏହାଦ୍ୱାରା ପ୍ରେରିତ ହୋଇ ତୁମେ ନିଜର ପୋଷାକ ଉପରେ ଏହା କରିବାକୁ ଚାହୁଁଛ (ଓଡ଼ଣୀ / ଟିସାର୍ଟ) । ଅତିକମରେ ଦୁଇଟି ପୋଷାକରେ ଏହାକୁ କିପରି କରିବ ଏବଂ ଏହା କରିବା ସକାଶେ ସୋପାନଗୁଡ଼ିକ ଲେଖ । ଏବଂ କପଡ଼ା ବା ପୋଷାକ ସାମଗ୍ରୀର ଚୟନ ସକାଶେ କାରଣ ବ୍ୟାଖ୍ୟା କର ।

- (i) ଯେକୌଣସି ଗୋଟିଏ ପ୍ରକାର ବାନ୍ଧନୀ କରିବାର ପ୍ରଣାଳୀ ବିସ୍ତୃତ ଭାବେ ପ୍ରଦାନ କର ।
- (ii) କେଉଁ ଆଧାରକୁ ଭିତ୍ତିକରି ତୁମେ ବାନ୍ଧନୀ ପାଇଁ କପଡ଼ା ଚୟନ କରିବ ?
- (iii) ରାଜସ୍ଥାନ ବ୍ୟତୀତ ଅନ୍ୟକୌଣସି ପୋଷାକ ମୁଦ୍ରଣ ପଦ୍ଧତି ଦର୍ଶାଅ ।
- (iv) ଯେକୌଣସି ଏକ ପୋଷାକରେ ବାନ୍ଧନୀ ପ୍ରସ୍ତୁତ କର । (ପାଠ ୧୦, ୧୧ ଦେଖ)

You have gone to visit Rajasthan and saw different types of bandhani. You are inspired to make it on your dress (duppata/ t- shirt). How will you do it on at least two dresses and write steps of doing it and explain the reason for choice of dress material or cloth.

- (i) Give detail of any one method of Badhani
  - (ii) On what basis you have chosen the cloth for Bhandhi
  - (iii) Tell any other cloth printing method other than Rajshathan
  - (iv) Make Badhani on any cloth (See Lesson-10, 11)
- (b) ଯଦି ତୁମେ ତୁମର ସକାଳର ଜଳଖିଆରେ ସେଓ ଜାମ୍ ଲଗା ଚାରିଖଣ୍ଡ ପାଇଁରୁଟି ଏବଂ ଏକ ଗ୍ଲାସ୍ କ୍ଷୀର ନେଇଅଛ ତେବେ ନିମ୍ନଲିଖିତ ପ୍ରଶ୍ନଗୁଡ଼ିକର ଉତ୍ତର ଦିଅ ।
- (i) ସକାଳ ଜଳଖିଆରୁ ତୁମେ କେଉଁ ପୋଷକ ତତ୍ତ୍ୱ ପାଇବ, ତାଲିକା ପ୍ରସ୍ତୁତ କର ।
  - (ii) ତୁମର ସକାଳ ଜଳଖିଆରେ କେଉଁ ଖାଦ୍ୟ ସମୂହର ଅଭାବ ରହିଲା ?
  - (iii) ତୁମେ ଏଥି ନିମନ୍ତେ ରନ୍ଧନ ପ୍ରଣାଳୀର କୌଣସି ପଦ୍ଧତି ପ୍ରୟୋଗ କରିଛ କି ?
  - (iv) ଯଦି ‘ହଁ’ ତେବେ କେଉଁ ରନ୍ଧନ ପ୍ରଣାଳୀ ବ୍ୟବହାର କରିଛ ଓ କହିବ ?
  - (v) ଏହି ଜଳଖିଆ ଏକ ସୁସମ୍ପନ୍ନ ଖାଦ୍ୟର ପ୍ରକାର କି ?
  - (vi) ସେଓ ଜାମ୍ ତିଆରି କରିବାର ପ୍ରଣାଳୀ ଲେଖ । (ପାଠ ୨, ୩, ୪, ୫ ଦେଖ)

Suppose you had 4 slices of bread with apple jam along with a glass of milk in your breakfast answer the following:

- (i) List out the nutrients you will get from your breakfast
- (ii) Which food group is missing from your breakfast?
- (iii) Have you used any method of cooking,
- (iv) If yes then what and why?
- (v) Is this breakfast forms a balanced diet?
- (vi) Write the procedure of making apple jam. (See Lesson-2, 3, 4, 5)

**ମନୋବିଜ୍ଞାନ**  
**PSYCHOLOGY**  
**(222)**

**ଶିକ୍ଷକ ଅଙ୍କିତ ମୂଲ୍ୟାଙ୍କନ ପତ୍ର**  
**TUTOR MARKED ASSIGNMENT**

---

ପୂର୍ଣ୍ଣ ସଂଖ୍ୟା : ୨୦  
Max. Marks: 20

ଟିପ୍ପଣୀ: (i) ପ୍ରତ୍ୟେକ ପ୍ରଶ୍ନର ଉତ୍ତର ଦେବା ବାଧ୍ୟତାମୂଳକ । ପ୍ରତ୍ୟେକ ପ୍ରଶ୍ନପାଇଁ ସ୍ଥିର ହୋଇଥିବା ମୂଲ୍ୟାଙ୍କନ ଏହାର ପାର୍ଶ୍ୱରେ ସୂଚିତ କରାଯାଇଛି ।

**Note:** *All questions are compulsory. The marks allowed for each question are given against each.*

(ii) ଉତ୍ତର ପୁସ୍ତିକାର ପ୍ରଥମ ପୃଷ୍ଠାର ଉପର ଅଂଶରେ ନିଜର ନାମ, ଅନୁକ୍ରମାଙ୍କ, ଅଧ୍ୟୟନ କେନ୍ଦ୍ରର ନାମ ଏବଂ ବିଷୟକୁ ସ୍ପଷ୍ଟ ଭାବରେ ଲେଖ ।

*Write your name, enrolment number, AI name and subject on the top of the first page of the answer sheet.*

1- ନିମ୍ନଲିଖିତ ପ୍ରଶ୍ନଗୁଡ଼ିକରୁ ଯେକୌଣସି ଗୋଟିଏ ପ୍ରଶ୍ନର ଉତ୍ତର ୪୦ରୁ ୬୦ଗୋଟି ଶବ୍ଦ ମଧ୍ୟରେ ଦିଅ । 2

Answer any one of the following questions in about 40 to 60 words.

(a) ମନସ୍ତତ୍ତ୍ୱିକ ପ୍ରକ୍ରିୟାର ଯେକୌଣସି ଦୁଇଟି ପ୍ରବେଶ ମାର୍ଗ ବିଷୟରେ ବର୍ଣ୍ଣନା କର । (ପାଠ ୨ ଦେଖ)

Describe any two approaches of psychological process. (See Lesson-2)

(b) ଆତ୍ମ ଯଥାର୍ଥବାଦୀ ବ୍ୟକ୍ତିର ଦୁଇଗୋଟି ସାମର୍ଥ୍ୟ ଚିହ୍ନଟ କର । (ପାଠ ୧୭ ଦେଖ)

Identify two strengths of self actualized person. (See Lesson-17)

2- ନିମ୍ନଲିଖିତ ପ୍ରଶ୍ନଗୁଡ଼ିକରୁ ଯେକୌଣସି ଗୋଟିଏ ପ୍ରଶ୍ନର ଉତ୍ତର ୪୦ରୁ ୬୦ଗୋଟି ଶବ୍ଦ ମଧ୍ୟରେ ଦିଅ । 2

Answer any one of the following questions in about 40-60 words.

(a) ସାକ୍ଷାତକାରର ପ୍ରକାରଭେଦ ଉଦାହରଣ ସହ ଆଲୋଚନା କର । (ପାଠ ୨ ଦେଖ)

Discuss the types of interview with examples. (See Lesson-2)

(b) ସ୍ୱଚ୍ଛ ପରିବେଶ ସକାଶେ ତୁମେ କିପରି ପ୍ରତିଦାନ କରିପାରିବ ? ଯେକୌଣସି ଚାରିଟି ଉପାୟ ଉଲ୍ଲେଖ କର ।

(ପାଠ ୨୩ ଦେଖ)

How can you contribute for better environment? Mention any four ways. (See Lesson-23)

3- ନିମ୍ନଲିଖିତ ପ୍ରଶ୍ନଗୁଡ଼ିକରୁ ଯେକୌଣସି ଗୋଟିଏ ପ୍ରଶ୍ନର ଉତ୍ତର ୪୦ରୁ ୬୦ଗୋଟି ଶବ୍ଦ ମଧ୍ୟରେ ଦିଅ । 2

Answer any one of the following questions in about 40-60 words.

(a) ପ୍ରାଥମିକ ଏବଂ ଗୌଣ ଆବଶ୍ୟକତା ମଧ୍ୟରେ ପାର୍ଥକ୍ୟ ଦର୍ଶାଅ । (ପାଠ ୨ ଦେଖ)

Differentiate between primary and secondary needs. (See Lesson-2)

(b) କିପରି ଜଣେ ବ୍ୟକ୍ତି ଶାନ୍ତିପୂର୍ଣ୍ଣ ମନ ଓ ସ୍ୱାସ୍ଥ୍ୟକର ଜୀବନ ପ୍ରାପ୍ତ କରିପାରିବେ ? ଉପାୟର ପ୍ରସ୍ତାବ ଦିଅ ।

(ପାଠ ୨୭ ଦେଖ)

'How one can attain a peaceful mind and healthy life?' Suggest two possible ways.

(See Lesson-27)

4- ନିମ୍ନଲିଖିତ ପ୍ରଶ୍ନଗୁଡ଼ିକରୁ ଯେକୌଣସି ଗୋଟିଏ ପ୍ରଶ୍ନର ଉତ୍ତର ପାଖାପାଖି ୧୦୦ରୁ ୧୫୦ଗୋଟି ଶବ୍ଦ ମଧ୍ୟରେ ଦିଅ । 4

Answer any one of the following questions in about 100 to 150 words.

(a) ବୃଦ୍ଧାବସ୍ଥାରେ ଜଣେ ମନୁଷ୍ୟ କିପରି ଅନୁଶାସିତ ଜୀବନ ଯାପନ କରିପାରିବ ? ବୃଦ୍ଧବୟସର ଜନସାଧାରଣଙ୍କ ସକାଶେ ଯେକୌଣସି ଋରୋଚି ଫଳପ୍ରଦ ସମଯୋଜନ କୌଶଳର ପ୍ରସ୍ତାବ ଦିଅ । (ପାଠ ୧୨ ଦେଖ)

'How can one lead a disciplined life during old age?' Suggest any four effective coping strategies for old age people. (Lesson-12)

(b) ଶିକ୍ଷାବ୍ୟବସ୍ଥା ଅନ୍ତର୍ଗତ ନିଶ୍ଚଳତା ଓ ଅପଚୟ ବିଷୟରେ ଆଲୋଚନା କର । (ପାଠ ୧୬ ଦେଖ)

Discuss the concepts of 'stagnation' and 'wastage' in terms of educational setting.

(See Lesson-16)

5- ନିମ୍ନଲିଖିତ ପ୍ରଶ୍ନଗୁଡ଼ିକରୁ ଯେକୌଣସି ଗୋଟିଏ ପ୍ରଶ୍ନର ଉତ୍ତର ପାଖାପାଖି ୧୦୦ରୁ ୧୫୦ଗୋଟି ଶବ୍ଦ ମଧ୍ୟରେ ଦିଅ । 4

Answer any one of the following questions in about 100 to 150 words.

(a) 'ସକାରାତ୍ମକ ପ୍ରକ୍ଷୋଭ ଗୁଡ଼ିକ ଆମକୁ ଭଲ ଅନୁଭବ ପ୍ରଦାନ କରେ ଏବଂ ଆରାମର ଭାବ ପ୍ରଦାନ କରେ ।' ସକାରାତ୍ମକ ଆଦେଶ ଗୁଡ଼ିକ ଆମେ କିପରି ବଢ଼ାଇ ପାରିବା, ଉପାୟ ପ୍ରଦାନ କର । (ପାଠ ୧୭ ଦେଖ)

"Positive emotions make us feel good and provide a sense of comfort." How can we enhance positive emotions. Give ways. (See Lesson-17)

(b) ମନୁଷ୍ୟର ସଂବେଗ ଓ ବ୍ୟବହାର ଉପରେ ଭିଡ଼ର ପ୍ରଭାବ ବିଷୟରେ ବର୍ଣ୍ଣନା କର । (ପାଠ ୨ ଦେଖ)

Describe the effect of crowding on emotion and behaviour.

(See Lesson-2)

6- ନିମ୍ନଲିଖିତ ପ୍ରକଳ୍ପଗୁଡ଼ିକ ମଧ୍ୟରୁ ଯେକୌଣସି ଗୋଟିଏ ପ୍ରକଳ୍ପ ପ୍ରସ୍ତୁତ କର । 6

Prepare any one project out of the given below.

(a) ଏକ ବ୍ୟକ୍ତିର ସାକ୍ଷାତକାର ନିଅ, ଯିଏକି ନିଜ କ୍ଷେତ୍ରରେ ସଫଳ ହୋଇଛନ୍ତି ଓ ଲକ୍ଷ୍ୟଗୁଡ଼ିକ ହାସଲ କରିଛନ୍ତି । (ଉଦାହରଣ ସ୍ୱରୂପ- ଯେକୌଣସି ପେଶାଦାର ଖେଳାଳୀ ଅଥବା ସଙ୍ଗୀତକାର) । ସେହି ବ୍ୟକ୍ତି ସମ୍ମୁଖୀନ ହୋଇଥିବା ଘଟଣା ଏବଂ ସଂଘର୍ଷକୁ ଆଧାରକରି ଏକ ବିଷୟ ଭିତ୍ତିକ ଅଧ୍ୟୟନ ପ୍ରସ୍ତୁତ କର । (ପାଠ ୮ ଦେଖ)

Interview a person who is successful in his field and has achieved his goals. (For example, any professional, sportsman or musician) prepare a case study based on the incidents and challenges faced by him/her. (200 to 300 words) (See Lesson-8)

(b) ୧୯୭୦ମସିହାରେ ଭୁଟାନ ବିଶ୍ୱକୁ ତାହାର ପ୍ରଥମ ପ୍ରସନ୍ନତାର ମନ୍ତ୍ର ଦେଇଥିଲା । ସେମାନେ 'ମୋଟ ରାଷ୍ଟ୍ରୀୟ ପ୍ରସନ୍ନତା' ହିସାବକରି ମତ ରଖିଲେ ଯେ ସାମଗ୍ରିକ ବିକାଶ ନିର୍ଦ୍ଧାରଣ ସକାଶେ ସମ୍ପଦ କେବଳ ଏକ ଉପାଦାନ ନୁହେଁ ।

କିପରି ଆମର ଦେଶ/ରାଜ୍ୟରେ ଏହା ସଂବର୍ଦ୍ଧନ କରିପାରିବ? ତୁମର ପ୍ରସ୍ତାବ ଗୁଡ଼ିକ ଆଧାରରେ ଏକ ବିବରଣୀ ପ୍ରସ୍ତୁତ କର । ଏହି ଡେବ୍‌ସାଇଟର ସାହାଯ୍ୟ ନିଅ GNH@[http://en.wikipedia.org/wiki/gross\\_national\\_happiness](http://en.wikipedia.org/wiki/gross_national_happiness) ଅଥବା [www.youtube.com](http://www.youtube.com)ରେ Happiness Bhutan ର ସହାୟତା ନିଅନ୍ତୁ । (୨୦୦ରୁ ୩୦୦ ଶବ୍ଦ ମଧ୍ୟରେ) (ପାଠ ୧୭ ଦେଖ)

In the 1970's Bhutan gave the world its first happiness formula. They calculate 'Gross National Happiness' stating that wealth cannot be the only factor determining overall development. How can we promote the same in our Country / State? Prepare a report on the basis of your suggestions. Take help of website- [http://en.wikipedia.org/wiki/Gross\\_National\\_Happiness](http://en.wikipedia.org/wiki/Gross_National_Happiness) or [www.youtube.com](http://www.youtube.com) (200 to 300 Words) (See Lesson-17)

**ଭାରତୀୟ ସଂସ୍କୃତି ଓ ଐତିହ୍ୟ**  
**INDIAN CULTURE AND HERITAGE**  
**(223)**

**ଶିକ୍ଷକ ଅଙ୍କିତ ମୂଲ୍ୟାଙ୍କନ ପତ୍ର**  
**TUTOR MARKED ASSIGNMENT**

---

ପୂର୍ଣ୍ଣ ସଂଖ୍ୟା : ୨୦  
Max. Marks : 20

ଟିପ୍ପଣୀ: (i) ପ୍ରତ୍ୟେକ ପ୍ରଶ୍ନର ଉତ୍ତର ଦେବା ବାଧ୍ୟତାମୂଳକ । ପ୍ରତ୍ୟେକ ପ୍ରଶ୍ନପାଇଁ ସ୍ଥିର ହୋଇଥିବା ମୂଲ୍ୟାଙ୍କନ ଏହାର ପାର୍ଶ୍ୱରେ ସୂଚିତ କରାଯାଇଛି ।

**Note:** *All questions are compulsory. The marks allowed for each question are given at same place.*

(ii) ଉତ୍ତର ପୁସ୍ତିକାର ପ୍ରଥମ ପୃଷ୍ଠାର ଉପର ଅଂଶରେ ନିଜର ନାମ, ଅନୁକ୍ରମାଙ୍କ, ଅଧ୍ୟୟନ କେନ୍ଦ୍ରର ନାମ ଏବଂ ବିଷୟକୁ ସ୍ପଷ୍ଟ ଭାବରେ ଲେଖ ।

*Write your name, enrolment number, AI name and subject on the top of the first page of the answer sheet.*

1- ନିମ୍ନଲିଖିତ ପ୍ରଶ୍ନଗୁଡ଼ିକରୁ ଯେକୌଣସି ଗୋଟିଏ ପ୍ରଶ୍ନର ଉତ୍ତର ୪୦ରୁ ୬୦ଗୋଟି ଶବ୍ଦ ମଧ୍ୟରେ ଦିଅ । 2

Answer any one out of the following questions in about 40 to 60 words.

(a) ପ୍ରାଚୀନ ଭାରତରେ ଲୋକପ୍ରିୟ ଧାର୍ମିକ ସଂସ୍କାର ଗୁଡ଼ିକପାଇଁ ଉତ୍ତରାୟୀ ଯେକୌଣସି ଦୁଇଟି କାରଣ ବିଶ୍ଳେଷଣ କର । (ପାଠ ୩ ଦେଖ)

Analyse any two reasons responsible for popular religious reforms in ancient India.

(See Lesson-3)

(b) ପ୍ରାଚୀନ ଭାରତରେ ଗ୍ରୀକ୍ (ମାସିଡୋନିଆନ) ଆକ୍ରମଣ ଯୋଗୁଁ ଭାରତୀୟ ସଂସ୍କୃତି ଉପରେ ପଡ଼ିତ ଯେକୌଣସି ଦୁଇଟିର ପ୍ରଭାବ ଉଲ୍ଲେଖ କର । (ପାଠ ୩ ଦେଖ)

Analyse any two impacts of the Greek (Macedonian) invasion on Indian culture in ancient India.

(See Lesson-3)

2- ନିମ୍ନଲିଖିତ ପ୍ରଶ୍ନଗୁଡ଼ିକରୁ ଯେକୌଣସି ଗୋଟିଏ ପ୍ରଶ୍ନର ଉତ୍ତର ୪୦ରୁ ୬୦ଗୋଟି ଶବ୍ଦ ମଧ୍ୟରେ ଦିଅ । 2

Answer any one out of the following questions in about 40 to 60 words.

(a) ହର୍ଷବର୍ଦ୍ଧନଙ୍କ ଶାସନ ସମୟରେ ନାଲନ୍ଦା ବିଶ୍ୱବିଦ୍ୟାଳୟ କିପରି ଏକ ମହାନ ଶିକ୍ଷାକେନ୍ଦ୍ର ରୂପେ ଦଣ୍ଡାୟମାନ ହୋଇଥିଲା ? (ପାଠ ୩ ଦେଖ)

How the Nalanda University emerged as a great centre of learning during Harshavardhan's reign? (See Lesson-3)

(b) ତୁମେ କିପରି ଭାବରେ ଆର୍ଯ୍ୟସଂସ୍କୃତି ସହ ହରପ୍ପା ସଂସ୍କୃତିର ପାର୍ଥକ୍ୟ ଦେଖୁଅଛ ? (ପାଠ ୩ ଦେଖ)



How do you differentiate the culture of Aryans with the Harappans? (See Lesson-3)

3- ନିମ୍ନଲିଖିତ ପ୍ରଶ୍ନଗୁଡ଼ିକରୁ ଯେକୌଣସି ଗୋଟିଏ ପ୍ରଶ୍ନର ଉତ୍ତର ୪୦ରୁ ୬୦ଗୋଟି ଶବ୍ଦ ମଧ୍ୟରେ ଦିଅ । 2

Answer any one out of the following questions in about 40 to 60 words.

(a) ଇଉରୋପରେ ହୋଇଥିବା ପୁନର୍ଜାଗରଣ ଏବଂ ଧର୍ମ ସଂସ୍କାର ଆନ୍ଦୋଳନର ଭାରତ ଉପରେ ଯେକୌଣସି ଦୁଇଟି ପ୍ରଭାବ ଲେଖ । (ପାଠ ୫ ଦେଖ)

Write any two impacts of renaissance and reformation movement in Europe on India?

(See Lesson-5)

(b) ଆଧୁନିକ ଭାରତରେ ଜାତି ପ୍ରଥା ବ୍ୟବସ୍ଥା ବିରୁଦ୍ଧରେ ଡକ୍ଟର ବି.ଆର. ଆମ୍ବେଦକରଙ୍କର ଅବଦାନ ଉଲ୍ଲେଖ କର ।

(ପାଠ ୫ ଦେଖ)

Write the contribution of Dr. B.R. Ambedkar's struggle against Caste System in modern India.

(See Lesson-5)

4- ନିମ୍ନଲିଖିତ ପ୍ରଶ୍ନଗୁଡ଼ିକରୁ ଯେକୌଣସି ଗୋଟିଏ ପ୍ରଶ୍ନର ଉତ୍ତର ପାଖାପାଖି ୧୦୦ରୁ ୧୫୦ଗୋଟି ଶବ୍ଦ ମଧ୍ୟରେ ଦିଅ । 4

Answer any one out of the following questions in about 100 to 150 words.

(a) ପ୍ରାଚୀନ ଭାରତରେ ଗୁପ୍ତଯୁଗ ସମୟରେ କେଉଁ କେଉଁ ସାଂସ୍କୃତିକ ବିକାଶ ଘଟିଥିଲା ? (ପାଠ ୩ ଦେଖ)

What were the cultural development during the Gupta period in ancient India? (See Lesson-3)

(b) ସମ୍ରାଟ ଅଶୋକଙ୍କ ନୀତି ଗୁଡ଼ିକରୁ କେଉଁ ଦିଗକୁ ଆଧାର କରି ଆମେ ବିଶ୍ୱାସ କରିବା ଯେ ଅଶୋକ ଜଣେ ବାସ୍ତବ ମାନବବାଦୀ ସମ୍ରାଟ ଥିଲେ ? (ପାଠ ୩ ଦେଖ)

Which aspects of king Ashoka's policies would help us to believe that Ashoka was a true humanist king? (See Lesson-3)

5- ନିମ୍ନଲିଖିତ ପ୍ରଶ୍ନଗୁଡ଼ିକରୁ ଯେକୌଣସି ଗୋଟିଏ ପ୍ରଶ୍ନର ଉତ୍ତର ପାଖାପାଖି ୧୦୦ରୁ ୧୫୦ଗୋଟି ଶବ୍ଦ ମଧ୍ୟରେ ଦିଅ । 4

Answer any one out of the following questions in about 100 to 150 words.

(a) ଛାପାଖାନା ଭାରତୀୟମାନଙ୍କ ମଧ୍ୟରେ କିପରି ଜାତୀୟତାବାଦୀ ଚିନ୍ତାଧାରା ବୃଦ୍ଧି କରିଥିଲା ? (ପାଠ ୫ ଦେଖ)

How did the printing press help in the spread of nationalist ideas among the Indians?

(See Lesson-5)

(b) ସାମାଜିକ ସଂସ୍କାର ଆନ୍ଦୋଳନର ଆର୍ଯ୍ୟ ସମାଜର ଭୂମିକା ପରୀକ୍ଷଣ କର । (ପାଠ ୫ ଦେଖ)

Examine the role of Arya Samaj in the social reform movement.

(See Lesson-5)

6- ନିମ୍ନଲିଖିତ ପ୍ରକଳ୍ପଗୁଡ଼ିକ ମଧ୍ୟରୁ ଯେକୌଣସି ଗୋଟିଏ ପ୍ରକଳ୍ପ ପ୍ରସ୍ତୁତ କର ।

6

Prepare any one Project out of given below:

- (a) ଭକ୍ତି ସଂପ୍ରଦାୟର ସନ୍ଥମାନେ ଧର୍ମରେ ଥିବା କଠୋରତା ଏବଂ ମୂର୍ତ୍ତିପୂଜାକୁ ବିରୋଧ କରୁଥିଲେ । ସେମାନେ ଜାତିପ୍ରଥାକୁ ବିରୋଧ ଏବଂ ମହିଳାମାନଙ୍କୁ ନିଜର ଧାର୍ମିକ ସମ୍ମିଳନୀରେ ଯୋଗଦେବା ସକାଶେ ପ୍ରୋତ୍ସାହନ କରୁଥିଲେ । ଭକ୍ତି ସନ୍ଥମାନେ ସେମାନଙ୍କର ସମ୍ପୂର୍ଣ୍ଣ ଉପଦେଶ ଗୁଡ଼ିକ ସ୍ଥାନୀୟ କଥିତ ଭାଷାରେ ଦେଉଥିଲେ ଯାହାକି ସାଧାରଣ ଲୋକଙ୍କ ସକାଶେ ବୋଧଗମ୍ୟ ହେଉଥିଲା । (ପାଠ ୪ ଦେଖ)

The Bhakti saints attacked the rigidity in religion and the objects of worship. They disregarded caste and encouraged women to join in their religious gatherings. The Bhakti saints did their entire teaching in the local vernacular language to make it comprehensible even to simple minds. (See Lesson-4)

- (i) ଅତିକମ୍ରେ ୫ ଜଣ ଭକ୍ତି ସନ୍ଥଙ୍କୁ ଚିହ୍ନଟ କର ।

Identify at least Five Bhakti saints.

- (ii) ସମାଜପାଇଁ ସେମାନଙ୍କର ଯୋଗଦାନ ଏବଂ ଏହାର ଫଳାଫଳ ଉପରେ ଏକ ରିପୋର୍ଟ ପ୍ରସ୍ତୁତ କର ।

Make a report of their contributions for the society and what are the results.

- (iii) ଏହି ଭକ୍ତି ସନ୍ଥମାନଙ୍କ ମଧ୍ୟରେ କେଉଁ କେଉଁ ସମାନତା ଅଛି ?

What are the common features among these Bhakti saints?

- (b) ମଧ୍ୟଯୁଗୀୟ ଭାରତରେ ସୁଫି ଆନ୍ଦୋଳନର ଲୋକପ୍ରିୟତାପାଇଁ ଅନେକ କାରଣ ଥିଲା । ସୁଫିମାନଙ୍କର ଧାର୍ମିକ ବିରର ଧାର୍ମିକ ନିର୍ଦ୍ଦେଶ କିମ୍ବା ସିଲ୍‌ସିଲାହ ରୂପରେ ପ୍ରତିଷ୍ଠିତ ଥିଲା । ଏହି ସିଲ୍‌ସିଲାହମାନେ ସେମାନଙ୍କ ପ୍ରତିଷ୍ଠାତାଙ୍କ ପରେ ନାମିତ ହୋଇଥିଲେ । ଆଇନ୍-ଇ-ଆକବରିର ଲେଖକ ଅବଦୁଲ ଫଜଲଙ୍କ ମତାନୁସାରେ ଷୋଡ଼ଶ ଶତାବ୍ଦୀରେ ଭାରତରେ ଅଧିକରୁ ଅଧିକ ୧୪ ଜଣ ସିଲ୍‌ସିଲାହ ଥିଲେ । ନିମ୍ନରେ ଦିଆଯାଇଥିବା ତଥ୍ୟକୁ ଆଧାର କରି ଏକ ରିପୋର୍ଟ ପ୍ରସ୍ତୁତ କର, ଯେଉଁଥିରେକି ଭାରତରେ ସେମାନଙ୍କର ଲୋକପ୍ରିୟତାର ମୁଖ୍ୟ କାରଣଗୁଡ଼ିକ ପ୍ରଦର୍ଶିତ ହେଉଥିବ । (ପାଠ ୪ ଦେଖ)

There were many reasons for the popularity of the Sufism in medieval India. The Sufis were organised into religious orders or silsilahs. These silsilahs were named after their founders. According to Abul Fazl, the author of the Ain-i-Akbari, there were as many as fourteen silsilahs in India during the sixteenth century. On the basis of the following points make a report showing the common reasons for their popularity in India. (See Lesson-4)

- (i) ମଧ୍ୟଯୁଗୀୟ ଭାରତରେ ସୁଫିବାଦର ଲୋକପ୍ରିୟତା ପାଇଁ ଯେକୌଣସି ୨ଟି କାରଣ ସୂଚିତ କର ।

List any two reasons for the popularity of the Sufism in medieval India.

- (ii) କେଉଁ ସ୍ଥାନରେ ସୁଫିବାଦ ଲୋକମାନଙ୍କ ମଧ୍ୟରେ ଲୋକପ୍ରିୟ ହୋଇଥିଲା, ଚିହ୍ନଟ କର ।

Identify the areas where Sufism was popular among the masses.

- (iii) ସୁଫିମାନଙ୍କ ଧାର୍ମିକ ବିଶ୍ୱାସ ଧାର୍ମିକ ନିର୍ଦ୍ଦେଶ କିମ୍ବା ସିଲ୍‌ସିଲାହ ରୂପରେ ପ୍ରତିଷ୍ଠିତ ଥିଲା । ଅତିକମ୍ରେ ୪ ଜଣ ସିଲ୍‌ସିଲାହ ଏବଂ ସେମାନଙ୍କର ପ୍ରତିଷ୍ଠାତାଙ୍କ ନାମ ଉଲ୍ଲେଖ କର ।

The Sufis were organized into religious orders or silsilahs. Write the name of atleast four silsilahs and their founders.

**ହିସାବରକ୍ଷଣ ଶାସ୍ତ୍ର**  
**ACCOUNTANCY**  
**(224)**  
**ଶିକ୍ଷକ ଅଙ୍କିତ ମୂଲ୍ୟାଙ୍କନ ପତ୍ର**  
**TUTOR MARKED ASSIGNMENT**

---

ପୂର୍ଣ୍ଣ ସଂଖ୍ୟା : ୨୦  
Max. Marks : 20

ଟିପ୍ପଣୀ: (i) ପ୍ରତ୍ୟେକ ପ୍ରଶ୍ନର ଉତ୍ତର ଦେବା ବାଧ୍ୟତାମୂଳକ । ପ୍ରତ୍ୟେକ ପ୍ରଶ୍ନପାଇଁ ସ୍ଥିର ହୋଇଥିବା ମୂଲ୍ୟାଙ୍କନ ଏହାର ପାର୍ଶ୍ୱରେ ସୂଚିତ କରାଯାଇଛି ।

**Note:** *All questions are compulsory. The marks allowed for each question are given at same place.*

(ii) ଉତ୍ତର ପୁସ୍ତିକାର ପ୍ରଥମ ପୃଷ୍ଠାର ଉପର ଅଂଶରେ ନିଜର ନାମ, ଅନୁକ୍ରମାଙ୍କ, ଅଧ୍ୟୟନ କେନ୍ଦ୍ରର ନାମ ଏବଂ ବିଷୟକୁ ସ୍ପଷ୍ଟ ଭାବରେ ଲେଖ ।

*Write your name, enrolment number, AI name and subject on the top of the first page of the answer sheet.*

1- ନିମ୍ନଲିଖିତ ପ୍ରଶ୍ନଗୁଡ଼ିକରୁ ଯେକୌଣସି ଗୋଟିଏ ପ୍ରଶ୍ନର ଉତ୍ତର ୪୦ରୁ ୬୦ଗୋଟି ଶବ୍ଦ ମଧ୍ୟରେ ଦିଅ । 2

Answer any one out of the following questions in about 40 to 60 words.

(a) ପୁସ୍ତକାକରଣ ଓ ହିସାବରକ୍ଷଣ ଶାସ୍ତ୍ର ମଧ୍ୟରେ ପାର୍ଥକ୍ୟ ଦର୍ଶାଅ । (ପାଠ ୧ ଦେଖ)

Distinguish between book keeping and accountancy. (See Lesson-1)

(b) ବ୍ୟାବସାୟିକ ସଭା ଅବଧାରଣାର ଅର୍ଥ ଉଲ୍ଲେଖ କର । (ପାଠ ୨ ଦେଖ)

State Business Entity Concept. (See Lesson-2)

2- ନିମ୍ନଲିଖିତ ପ୍ରଶ୍ନଗୁଡ଼ିକରୁ ଯେକୌଣସି ଗୋଟିଏ ପ୍ରଶ୍ନର ଉତ୍ତର ୪୦ରୁ ୬୦ଗୋଟି ଶବ୍ଦ ମଧ୍ୟରେ ଦିଅ । 2

Answer any one out of the following questions in about 40 to 60 words.

(a) ଜାବେଦା (ରୋଜନାମା)ର ଏକ ଛାଞ୍ଚ (ଫରମାଟ) ପ୍ରସ୍ତୁତ କର । (ପାଠ ୬ ଦେଖ)

Make a format of journal. (See Lesson-6)

(b) ଅର୍ଥ (ରୋକଡ଼)ବହିର ପ୍ରକାରଭେଦ ଉଲ୍ଲେଖ କର । (ପାଠ ୭ ଦେଖ)

State the types of cash book. (See Lesson-7)

3- ନିମ୍ନଲିଖିତ ପ୍ରଶ୍ନଗୁଡ଼ିକରୁ ଯେକୌଣସି ଗୋଟିଏ ପ୍ରଶ୍ନର ଉତ୍ତର ୪୦ରୁ ୬୦ଗୋଟି ଶବ୍ଦ ମଧ୍ୟରେ ଦିଅ । 2

Answer any one out of the following questions in about 40 to 60 words.

(a) ଡ୍ରାଲ (ଉଦ୍‌ବୃତ୍ତ) ପରୀକ୍ଷଣ କହିଲେ ତୁମେ କ'ଣ ବୁଝ ? (ପାଠ ୧୧ ଦେଖ)

What do you mean by Trial Balance? (See Lesson-11)

(b) ଖୁରୁରା ଅର୍ଥ ବହି କ'ଣ ବର୍ଣ୍ଣନା କର । (ପାଠ ୭ ଦେଖ)

Explain Petty Cash Book. (See Lesson-7)

4- ନିମ୍ନଲିଖିତ ପ୍ରଶ୍ନଗୁଡ଼ିକରୁ ଯେକୌଣସି ଗୋଟିଏ ପ୍ରଶ୍ନର ଉତ୍ତର ପାଖାପାଖି ୧୦୦ରୁ ୧୫୦ଗୋଟି ଶବ୍ଦ ମଧ୍ୟରେ ଦିଅ । 4

Answer any one out of the following questions in about 100 to 150 words.

(a) ଅର୍ଥ(ରୋକଡ଼) ବହି ଓ ପାସ ବହି ମଧ୍ୟରେ ସ୍ଥିତ ପାର୍ଥକ୍ୟ ଗୁଡ଼ିକର କାରଣ ଗୁଡ଼ିକୁ ବର୍ଣ୍ଣନା କର ।

(ପାଠ ୮ ଦେଖ)

Describe the causes of differences between cash book and passbook. (See Lesson-8)

(b) ହିସାବରକ୍ଷଣର ଦାୟୀ ଓ ଦାତା ନିୟମ ଗୁଡ଼ିକ ବୁଝାଇ ଲେଖ । (ପାଠ ୮ ଦେଖ)

Explain debit and credit rules of accounting. (See Lesson-5)

5- ନିମ୍ନଲିଖିତ ପ୍ରଶ୍ନଗୁଡ଼ିକରୁ ଯେକୌଣସି ଗୋଟିଏ ପ୍ରଶ୍ନର ଉତ୍ତର ପାଖାପାଖି ୧୦୦ରୁ ୧୫୦ଗୋଟି ଶବ୍ଦ ମଧ୍ୟରେ ଦିଅ । 4

Answer any one out of the following questions in about 100 to 150 words.

(a) ଉଦ୍‌ବୃତ୍ତ ପତ୍ରର ଏକ ଛାଞ୍ଚ (ଫର୍ମାଟ) ପ୍ରସ୍ତୁତ କର । (ପାଠ ୧୫ ଦେଖ)

Prepare a format of Balance sheet (See Lesson-15)

(b) ହସ୍ତକୃତ ହିସାବରକ୍ଷଣ ଓ କମ୍ପ୍ୟୁଟରୀକୃତ ହିସାବରକ୍ଷଣ ମଧ୍ୟରେ ପାର୍ଥକ୍ୟ ଦର୍ଶାଅ । (ପାଠ ୧୬ ଦେଖ)

Distinguish between manual accounting and computerized accounting. (See Lesson-16)

6- ନିମ୍ନଲିଖିତ ପ୍ରକଳ୍ପଗୁଡ଼ିକ ମଧ୍ୟରୁ ଯେକୌଣସି ଗୋଟିଏ ପ୍ରକଳ୍ପ ପ୍ରସ୍ତୁତ କର । 6

Prepare any one project out of the project given below:

(a) ତୁମ ଘରେ ଥିବା ବିଭିନ୍ନ ସ୍ଥାୟୀ ପରିସମ୍ପତ୍ତି ଯଥା- ଟି.ଭି., ଫ୍ରିଜ, ମୋଟର ସାଇକେଲ, ଏ.ସି., କାର ଇତ୍ୟାଦିର କ୍ରୟ କରାଯାଇଥିବା ତାରିଖ ତଥା ସେଗୁଡ଼ିକର ବ୍ୟବହାରୋପଯୋଗୀ ଜୀବନ କାଳ ଚିପି ରଖ ଏବଂ ତା'ପରେ ପ୍ରତ୍ୟେକ ପରିସମ୍ପତ୍ତିର ପ୍ରତ୍ୟେକ ବର୍ଷର ମୂଲ୍ୟହ୍ରାସ ଗଣନା (ହିସାବ) କର । (ପାଠ ୧୨ ଦେଖ)

Note down the dates of various fixed assets purchased in your house like TV, Fridge, Motorcycle, AC, Car etc. with its useful life and then calculate the amount of depreciation to be charged every year. (See Lesson-12)

(b) ମନେକର ତୁମର ବାପା ଜଣେ ଏକକ ବ୍ୟବସାୟୀ ଏବଂ ସେ ନିଜେ ବ୍ୟବସାୟର ହିସାବ ରଖନ୍ତି । ହିସାବରକ୍ଷଣ ଶାସ୍ତ୍ରର ଏକ ଛାତ୍ର/ଛାତ୍ରୀ ଭାବେ ତୁମେ ଜାଣିବାକୁ ପାଇଲ ଯେ ହିସାବଖାତାରେ ସମାଯୋଜନ ପ୍ରବିଷ୍ଟି କରାଯାଉ ନାହିଁ । ବର୍ତ୍ତମାନ ତୁମକୁ ସମାଯୋଜନଗୁଡ଼ିକର ଏକ ତାଲିକା ପ୍ରସ୍ତୁତ କରିବାକୁ ହେବ ଏବଂ ତୁମ ବାପାଙ୍କୁ ସମାଯୋଜନଗୁଡ଼ିକର ପ୍ରଭାବ ଦର୍ଶାଇବାକୁ ହେବ । (ପାଠ ୧୫ ଦେଖ)

Suppose your father is a sole trader and maintains the accounts of the business of his own. As a student of accountancy you come to know that no adjustment entry was done in the books. Now you are required to prepare a list of adjustment and show your father the effect of adjustments. (See Lesson-15)

**ଚିତ୍ରକଳା**  
**PAINTING**  
**(225)**  
**ଶିକ୍ଷକ ଅଙ୍କିତ ମୂଲ୍ୟାଙ୍କନ ପତ୍ର**  
**TUTOR MARKED ASSIGNMENT**

---

ପୂର୍ଣ୍ଣ ସଂଖ୍ୟା : ୨୦  
Max. Marks : 20

ଟିପ୍ପଣୀ: (i) ପ୍ରତ୍ୟେକ ପ୍ରଶ୍ନର ଉତ୍ତର ଦେବା ବାଧ୍ୟତାମୂଳକ । ପ୍ରତ୍ୟେକ ପ୍ରଶ୍ନପାଇଁ ସ୍ଥିର ହୋଇଥିବା ମୂଲ୍ୟାଙ୍କନ ଏହାର ପାର୍ଶ୍ୱରେ ସୂଚିତ କରାଯାଇଛି ।

**Note:** *All questions are compulsory. The marks allotted for each question are given at same place.*

(ii) ଉତ୍ତର ପୁସ୍ତିକାର ପ୍ରଥମ ପୃଷ୍ଠାର ଉପର ଅଂଶରେ ନିଜର ନାମ, ଅନୁକ୍ରମାଙ୍କ, ଅଧ୍ୟୟନ କେନ୍ଦ୍ରର ନାମ ଏବଂ ବିଷୟକୁ ସ୍ପଷ୍ଟ ଭାବରେ ଲେଖ ।

*Write your name, enrolment number, AI name and subject on the top of the first page of the answer sheet.*

1- ନିମ୍ନଲିଖିତ ପ୍ରଶ୍ନଗୁଡ଼ିକରୁ ଯେକୌଣସି ଗୋଟିଏ ପ୍ରଶ୍ନର ଉତ୍ତର ୪୦ରୁ ୬୦ଗୋଟି ଶବ୍ଦ ମଧ୍ୟରେ ଦିଅ । 2  
Answer any one out of the following questions in about 40 to 60 words.

(a) ହରପପା ଯୁଗର ‘ନୃତ୍ୟରତା ବାଳିକା’ର ମୂର୍ତ୍ତିକୁ ଅବଲୋକନ କର । ନର୍ତ୍ତକୀର ଉଚ୍ଚା, କେଶ ପ୍ରସାଧାନ, ପିନ୍ଧିଥିବା ଆଭୂଷଣକୁ ଧ୍ୟାନପୂର୍ବକ ଲକ୍ଷ୍ୟକର । ବର୍ତ୍ତମାନ A4 ଆକାରର କାଗଜ ଉପରେ ରାଜସ୍ଥାନୀ ବେଶ-ଭୂଷା (ଲହଙ୍ଗା-ଚୋଲି)ରେ ସଜ୍ଜିତ କରି ଏହିପରି ଅନ୍ୟ ଗୋଟିଏ ନର୍ତ୍ତକୀର ଆକୃତି ଅଙ୍କନ କର । ଏହାକୁ ଆଭୂଷଣରେ ସୁସଜ୍ଜିତ କର । ଏଥିରେ ଉଜ୍ଜଳ ରଙ୍ଗ ପ୍ରୟୋଗ କର ଏବଂ ଏହାକୁ ଏକ ଉପଯୁକ୍ତ ପାଶ୍ଚାତତ୍ତ୍ୱୀ ଉପରେ ଥୋ ଦେଇ ଲଗାଇଦିଅ । ନର୍ତ୍ତକୀର ଶୈଳୀ ଏବଂ ବେଶଭୂଷା ସହିତ ଆଧୁନିକ ରାଜସ୍ଥାନୀର ମହିଳା ମାନଙ୍କର ଯେଉଁ ସାମଞ୍ଜସ୍ୟ ରହିଛି ତାହା ଲେଖ ।

Observe the Dancing Girl statue of Harrappan period. Notice carefully the posture, hairstyle, jewellery that the girl is wearing. Now in an A4 size sheet, make a similar figure in Rajasthani attire (Lehenga-choli). Adorn the figure with jewellery. Colour it with bright colour and paste it in a suitable background. Write about the similarity of the Dancing Girl style and attire with modern day Rajasthani women.

(b) ପଲ୍ଲବ ବଂଶୀୟ ସ୍ମାରକୀ ମାନଙ୍କ ମଧ୍ୟରୁ ଗୁମ୍ଫାର ମନ୍ଦିର ଏବଂ ନିର୍ମାଣ କରାଯାଇଥିବା ମନ୍ଦିର ଅନ୍ତର୍ଭୁକ୍ତ ମମଲପୁରମ ଶିଳାଖଣ୍ଡ ଉପରେ ଖୋଦିତ ସ୍ଥିତ ଭାସ୍କର୍ଯ୍ୟ ମାନଙ୍କ ମଧ୍ୟରୁ ଅର୍ଜୁନଙ୍କ ତପସ୍ୟା ହେଉଛି ସବୁଠାରୁ ମହତ୍ତ୍ୱପୂର୍ଣ୍ଣ ଉଦାହରଣ । ଏହାର ସଂଯୋଜନାକୁ ଅଧ୍ୟୟନ କର । ତୁମର କଳ୍ପନାମୁସାରେ ମନୁଷ୍ୟ ଓ ପଶୁ ଆକୃତିକୁ ନେଇ ଏହିପରି ଗୋଟିଏ ସଂଯୋଜନା ଅଙ୍କନ କର ।

ଏହି ପ୍ରସିଦ୍ଧ ଖୋଦିତ ସ୍ଥିତ ମୂର୍ତ୍ତି ଅର୍ଜୁନଙ୍କ ତପସ୍ୟା ସମ୍ବନ୍ଧରେ ସଂକ୍ଷେପରେ ଲେଖ ।

The monuments of the Pallavas consist of cave temples and structural temples. **Mamallapuram** relief boulder depicting '**Arjuna's Penance**' is one of its famous example. Study its composition. Make a similar composition using your own version of human and animal figures.

Write a few lines about this famous relief "**Arjuna's Penance**".

2- ନିମ୍ନଲିଖିତ ପ୍ରଶ୍ନଗୁଡ଼ିକରୁ ଯେକୌଣସି ଗୋଟିଏ ପ୍ରଶ୍ନର ଉତ୍ତର ୪୦ରୁ ୬୦ଗୋଟି ଶବ୍ଦ ମଧ୍ୟରେ ଦିଅ । 2

Answer any one out of the following questions in about 40 to 60 words.

(a) ଜୈନମାନଙ୍କର ଧର୍ମାୟ ପୁସ୍ତକ **କଳ୍ପସୂତ୍ର**ରୁ ଗୋଟିଏ ଛବି ନିର୍ଣ୍ଣୟ କର । ଏହି ଛବିର ସଂଯୋଜନାକୁ କେତେକ ବର୍ଗକ୍ଷେତ୍ର ଏବଂ ଆୟତକ୍ଷେତ୍ର ମଧ୍ୟରେ ବିଭକ୍ତ କରାଯାଇଛି । ପ୍ରତ୍ୟେକ ଉପଭାଗ ଗୋଟିଏ କାହାଣୀର ଭିନ୍ନ ଅନୁକ୍ରମକୁ ବର୍ଣ୍ଣନା କରେ । ଏହି ଛବିର ରଙ୍ଗ ଓ ଆକୃତି ସମ୍ବନ୍ଧରେ କେତେକ ଧାଡ଼ିରେ ଲେଖ ।

ଏହି ଛବିରେ ଯେପରି ବିଭକ୍ତିକରଣ ରହିଛି, ସେହିପରି ଛବି ଗୋଟିଏ କାହାଣୀ ବା ତାର ଅଂଶବିଶେଷକୁ ନେଇ ଅଙ୍କନ କର ।

Consider a painting from "**Kalpasutra**", a Jain book of Rituals. The composition of this painting is divided into few squares and rectangles. Each segment narrates different sequence of a story. Write a few lines about the colours and forms in this painting.

Make a painting in divisions like this depicting a story or a part of story.

(b) ଭାରତର ବିଭିନ୍ନ ଧର୍ମାୟ, ବ୍ୟବହାରିକ ଏବଂ ବ୍ୟକ୍ତିକେନ୍ଦ୍ରୀୟ ଲୋକକଳା ଶୈଳୀ ସମ୍ବନ୍ଧରେ କେତେକ ଧାଡ଼ିରେ ଲେଖ । **କୋଲମ୍** ଲୋକକଳା ସମ୍ବନ୍ଧରେ କୋଡ଼ିଏଟି ଶବ୍ଦମଧ୍ୟରେ ଲେଖ । ନିଜଘରର ଚଟାଣ ଉପରେ **କୋଲମ୍**ର ଏକ ଡିଜାଇନ୍ ଅଙ୍କନ କର ।

Write few lines about the different **ritualistic, utilitarian** and **individualistic** folk art styles of India. Write at least 20 words about **Kolam**. Try to prepare a **Kolam** on the floor of your home.

3- ନିମ୍ନଲିଖିତ ପ୍ରଶ୍ନଗୁଡ଼ିକରୁ ଯେକୌଣସି ଗୋଟିଏ ପ୍ରଶ୍ନର ଉତ୍ତର ୪୦ରୁ ୬୦ଗୋଟି ଶବ୍ଦ ମଧ୍ୟରେ ଦିଅ । 2

Answer any one out of the following questions in about 40 to 60 words.

(a) ତୁମ ନିକଟରେ ଥିବା ପୁସ୍ତକାଗାର / ପୁସ୍ତକାଳୟକୁ ଯାଇ **ଲିଓନାର୍ଡୋଦାଭିନ୍‌ସିଙ୍କ** ଦ୍ୱାରା ଅଙ୍କିତ **ମୋନାଲିସା** ଛବି ଏବଂ **ରବିନ୍ଦ୍ରନାଥ ଠାକୁରଙ୍କ** ଦ୍ୱାରା ଅଙ୍କିତ **ନାରୀରମୁଖମଣ୍ଡଳ** ଛବିକୁ ଅଧ୍ୟୟନ କର । ଏହି ଛବି ଦୁଇଟିକୁ ତୁଳନା କର ଏବଂ ଏହି ଦୁଇ ବିଶିଷ୍ଟ ଶିଳ୍ପୀ ମାନଙ୍କର ଶୈଳୀଗତ ଦୃଷ୍ଟିଭଙ୍ଗୀ ଉପରେ ଏକ ସଂକ୍ଷିପ୍ତ ଚିଠି ଲେଖ ।

ଗୋଟିଏ ନାରୀର ମୁଖମଣ୍ଡଳକୁ **ଦାଭିନ୍‌ସିଙ୍କ** ଶୈଳୀ ବା **ଠାକୁରଙ୍କ** ଶୈଳୀରେ ଅଙ୍କନ କର ।

Visit your nearby library / book stall and study the painting of '**Monalisa**' by **Leonardo da Vinci** and '**Woman Face**' painted by **Rabindranath Tagore**. Compare them and write short note on the stylistic approach by both the master painters.

Draw a face of a woman either in the style of **Da Vinci** or **Tagore**.

(b) **ଭିନସେଣ୍ଟ ଭାନଗରଙ୍କ** ଛବି **ତାରକାପୂର୍ଣ୍ଣ ରାତ୍ରି**କୁ ଅବଲୋକନ କର । ଏହି ଛବିର କଳାକୌଶଳକୁ ଅଧ୍ୟୟନ କର ।

ତୁମ ନିକଟସ୍ଥ ଏକ ସ୍ଥଳକୁ ଯାଇ ରାତ୍ରି ଆକାଶର ସଂଯୋଜନାକୁ ନିର୍ଣ୍ଣୟ କର ଏବଂ **ଭାନଗର୍କ** ଶୈଳୀକୁ ଅନୁସରଣ କରି ଗୋଟିଏ ଛବି ଅଙ୍କନ କର ।

Observe the painting "**Starry Night**" by **Vincent Van Gogh**. Study the technique of painting. Now select any composition on night sky near your vicinity and make a picture following the style of **Van Gogh**.

4- ନିମ୍ନଲିଖିତ ପ୍ରଶ୍ନଗୁଡ଼ିକରୁ ଯେକୌଣସି ଗୋଟିଏ ପ୍ରଶ୍ନର ଉତ୍ତର ପାଖାପାଖି ୧୦୦ରୁ ୧୫୦ଗୋଟି ଶବ୍ଦ ମଧ୍ୟରେ ଦିଅ । 4

Answer any one of out of the following questions in about 100 to 150 words.

(a) **ଆଭାସବାଦ** ଏବଂ **ଉତ୍ତର ଆଭାସବାଦ** ସମ୍ବନ୍ଧରେ ଲେଖ । ଦୁଇଟି ଛବି ଏପରି ପ୍ରସ୍ତୁତକର ଯେପରି ଏହି ଦୁଇ ଶୈଳୀ ମଧ୍ୟରେ ଥିବା ତପାତକୁ ସ୍ପଷ୍ଟଭାବରେ ବୁଝାଇ ପାରିବ ।

Write about **impressionism** and **post impressionism**. Make two paintings which can justify the difference of these two different schools.

(b) **ପିକାସୋ** ଶୈଳୀ ସମ୍ବନ୍ଧରେ ସଂକ୍ଷେପରେ ଲେଖ । ତାଙ୍କ ଜୀବନର ତିନୋଟି ମହତ୍ତ୍ୱପୂର୍ଣ୍ଣ ଯୁଗକୁ ଉଲ୍ଲେଖ କର ଏବଂ ଏଥିରେ ବ୍ୟବହୃତ ରଙ୍ଗର ମହତ୍ତ୍ୱକୁ ଦର୍ଶାଅ ।

ପିକାସୋଙ୍କ **ବେହେଲା ବାଦକ** ଛବିର ଶୈଳୀ ପରି ଗୋଟିଏ ଛବି ଅଙ୍କନ କର ତାହାକୁ ବିଭିନ୍ନ ଭାଗରେ ବିଭକ୍ତ କରି ଚିତ୍ରଣ କର । (ଏହି ଛବିରେ ଜ୍ୟାମିତିକ ଆକୃତି, ଯେପରି ବୃତ୍ତ, ତ୍ରିଭୁଜ ଏବଂ ଚତୁର୍ଭୁଜକୁ ବ୍ୟବହାର କରି ଛବିଟି ଅଙ୍କନ କରିପାରିବ)

Write few lines about the style of **Pablo Picasso**. Mention the three important periods of his life and the significance of colours in it.

Make a picture and then break it and paint it in **Picasso's** style like he painted the **Man with Violin** (you can make the painting by using geometric shapes like, circles, triangles, squares).

5- ନିମ୍ନଲିଖିତ ପ୍ରଶ୍ନଗୁଡ଼ିକରୁ ଯେକୌଣସି ଗୋଟିଏ ପ୍ରଶ୍ନର ଉତ୍ତର ପାଖାପାଖି ୧୦୦ରୁ ୧୫୦ଗୋଟି ଶବ୍ଦ ମଧ୍ୟରେ ଦିଅ । 4

Answer any one out of the following questions in about 100 to 150 words.

(a) (କ) କପ୍-ପ୍ଲେଟ୍, ଗିନା, ଝ ପାତ୍ର ଏବଂ ଝମଟ ପରି କେତେକ ବାସନକୁ ସଠିକ୍ ଭାବରେ ସଜାଅ ।

(ଖ) ଏହାର ପଛପଟରେ ଗୋଟିଏ କଳା କପଡ଼ା ଟାଣିଦିଅ ।

(ଗ) ବସ୍ତୁଗୁଡ଼ିକୁ ସଠିକ୍ ଅନୁପାତ ଅନୁସାରେ ତୁମ ଡ୍ରଇଂ ରୁମ୍ରେ ଦର୍ଶାଅ ।

(ଘ) ପାଣି ରଙ୍ଗ ବ୍ୟବହାର କର ।

(ଙ) କେବଳ ନୀଳ ବା କଳା ରଙ୍ଗର ଛବିଟି ଅଙ୍କନ କରିବାକୁ ଚେଷ୍ଟା କର ।

(i) Arrange few utensils like cup plate, bowl, tea pot and spoon.

(ii) Use a black drapery at the background.

(iii) Keep the proportion of the objects in your drawing.

(iv) Use water colours.

(v) Try to paint in only blue or black colour.

- (b) ଅମ୍ରିତା ସେରଶିଲ୍‌ଙ୍କ ଛବି ବ୍ରହ୍ମଚାରୀର ସଂଯୋଜନାକୁ ନାରୀ ଆକୃତିରେ ବଦଳାଇ ଦିଅ । ସଂଯୋଜନାକୁ ପୋଷ୍ଟର ରଙ୍ଗରେ ଚିତ୍ରଣ କର ଏବଂ ଏହାକୁ କଳା ପେଷ୍ଟାଲ କାଗଜ ଉପରେ ଅଠାଲଗାଇ ରଖିଦିଅ । ଅମ୍ରିତା ସେରଶିଲ୍‌ଙ୍କ ଶୈଳୀ ଦ୍ଵାରା ତୁମେ କିପରି ଅତ୍ୟଧିକ ପ୍ରଭାବିତ ହୋଇଛ, ସେ ସମ୍ବନ୍ଧରେ ଲେଖ ।

Replace the composition of **Amrita Shergil - The Brahmacharies** with female figures. Paint the composition with poster colour and paste the painting on black pasted paper. Write about the style of **Amrita Shergil** that impresses you the most.

6- ନିମ୍ନଲିଖିତ ପ୍ରକଳ୍ପଗୁଡ଼ିକ ମଧ୍ୟରୁ ଯେକୌଣସି ଗୋଟିଏ ପ୍ରକଳ୍ପ ପ୍ରସ୍ତୁତ କର ।

6

Prepare any one Project out of given below:

- (a) ତୁମ ପାଠ୍ୟପୁସ୍ତକରେ ଥିବା **କ୍ରିଷ୍ଣା ରେଡ୍ଡୀଙ୍କ** ଛବିକୁ ଅବଲୋକନ କର । ବିଭିନ୍ନ ସାମଗ୍ରୀ ଯେପରି ପନିପରିବା (ଆଳୁ, ଭେଣ୍ଡି) କଟ୍ ଆଉଟ୍, ଅଦରକାରୀ କପଡ଼ା ଯେପରି ଝୋଟ, ହାତରଛାପ, ଆଙ୍ଗୁଲିର ଛାପ (ହାତ ବା ଆଙ୍ଗୁଲିରେ ରଙ୍ଗ ଲଗାଇ ଛପାଇବା) ଆଦିକୁ ବ୍ୟବହାର କରି ବିଭିନ୍ନ ଧରଣର ଛପା କାମ କରି ଏକ ପ୍ରକଳ୍ପ ପ୍ରସ୍ତୁତ କର ।

Observe the work of Krishna Reddy in your textbook. Make different prints by using different materials like vegetables, cut out, rough cloth material like Jute, hand print, finger print (impression of painted hand or finger etc.)

- (b) ତୁମେ କ'ଣ ସୁନ୍ଦର ହସ୍ତଲିଖନ ଏବଂ ଆକୃତିକୁ ଗୋଟିଏ ଛବି ମଧ୍ୟରେ ମିଶ୍ରଣ କରିପାରିବ ? ଏହି କଳାକୃତିଟି ସବୁଠାରୁ ଆକର୍ଷଣୀୟ ହୋଇପାରିବ, ଯଦି ତୁମେ ଅକ୍ଷର (ଯେକୌଣସି ଭାଷାର) ଏପରିକି ଉଚ୍ଚୃତ ଅଂଶକୁ ମିଶାଇ ଗୋଟିଏ ସଂଯୋଜନା କରିପାରିବ । ତାପରେ ତୁମେ ତୁଳ୍ ସହିତ ଅକ୍ଷର ବା ଉଚ୍ଚୃତ ଅଂଶକୁ ସୁସଜ୍ଜିତ କରିପାରିବ । ତୁମ ପାଠ୍ୟପୁସ୍ତକରେ ଥିବା ପାନିକରଙ୍କ ଛବିକୁ ଅବଲୋକନ କରିପାରିବ । ଏକ ପ୍ରକଳ୍ପ ପ୍ରସ୍ତୁତ କର ।

Can you combine calligraphy and forms in one painting? It can be very interesting work of art if you combine letters (any language) and make a composition using different letters or even quotes. Then adorn the letters or quotes with drawings. You can refer to the work of **Panniker** as in your textbook.



ଡାଟା ଏଣ୍ଟ୍ରି ଅପରେସନ (ତଥ୍ୟ ନିବେଶ ପ୍ରକ୍ରିୟା)

DATA ENTRY OPERATIONS

(229)

ଶିକ୍ଷକ ଅଙ୍କିତ ମୂଲ୍ୟାଙ୍କନ ପତ୍ର

TUTOR MARKED ASSIGNMENT

ପୂର୍ଣ୍ଣ ସଂଖ୍ୟା : ୨୦

Max. Marks: 20

ଟିପ୍ପଣୀ: (i) ପ୍ରତ୍ୟେକ ପ୍ରଶ୍ନର ଉତ୍ତର ଦେବା ବାଧ୍ୟତାମୂଳକ । ପ୍ରତ୍ୟେକ ପ୍ରଶ୍ନପାଇଁ ସ୍ଥିର ହୋଇଥିବା ମୂଲ୍ୟାଙ୍କନ ଏହାର ପାର୍ଶ୍ୱରେ ସୂଚିତ କରାଯାଇଛି ।

**Note:** *All questions are compulsory. The marks allowed for each question are given against each.*

(ii) ଉତ୍ତର ପୁସ୍ତିକାର ପ୍ରଥମ ପୃଷ୍ଠାର ଉପର ଅଂଶରେ ନିଜର ନାମ, ଅନୁକ୍ରମାଙ୍କ, ଅଧ୍ୟୟନ କେନ୍ଦ୍ରର ନାମ ଏବଂ ବିଷୟକୁ ସ୍ପଷ୍ଟ ଭାବରେ ଲେଖ ।

*Write your name, enrolment number, AI name and subject on the top of the first page of the answer sheet.*

1- ନିମ୍ନଲିଖିତ ପ୍ରଶ୍ନଗୁଡ଼ିକରୁ ଯେକୌଣସି ଗୋଟିଏ ପ୍ରଶ୍ନର ଉତ୍ତର ୪୦ରୁ ୬୦ଗୋଟି ଶବ୍ଦ ମଧ୍ୟରେ ଦିଅ । 2  
Answer any one out of the following questions in about 40 to 60 words.

(a) କମ୍ପ୍ୟୁଟର ଦ୍ୱାରା ସମ୍ପୂର୍ଣ୍ଣ ହେଉଥିବା ୫ଟି ମୁଖ୍ୟ କାର୍ଯ୍ୟ କ'ଣ ଅଟେ ? (ପାଠ ୧ ଦେଖ)  
What are five basic operations performed by the computer system? (Lesson-1)

(b) ସିଷ୍ଟମ ସଫ୍ଟୱେର (System software) ଏବଂ ଆପ୍ଲିକେସନ ସଫ୍ଟୱେର (application software) ମଧ୍ୟରେ ପାର୍ଥକ୍ୟ ଦର୍ଶାଅ । (ପାଠ ୧ ଦେଖ)  
Differentiate between system software and application software. (Lesson-1)

2- ନିମ୍ନଲିଖିତ ପ୍ରଶ୍ନଗୁଡ଼ିକରୁ ଯେକୌଣସି ଗୋଟିଏ ପ୍ରଶ୍ନର ଉତ୍ତର ୪୦ରୁ ୬୦ଗୋଟି ଶବ୍ଦ ମଧ୍ୟରେ ଦିଅ । 2  
Answer any one out of the following questions in about 40 to 60 words.

(a) ନିମ୍ନଲିଖିତ ଗୁଡ଼ିକର ସର୍ଟକଟ କୀ (short cut keys) ଲେଖ । (ପାଠ ୩ ଦେଖ)  
କପି, ବୋଲ୍ଡ, ପ୍ରିଣ୍ଟ, ପେଜବ୍ରେକ୍  
Write the short cut keys of the following.

(b) ମେଲ ମର୍ଜ (mail merge) କ'ଣ ? ମେଲ ମର୍ଜର ବ୍ୟବହାର ହେଉଥିବା ବିଭିନ୍ନ ପ୍ରକାରର ଡକ୍ୟୁମେଣ୍ଟ ଗୁଡ଼ିକର ନାମ ଲେଖ । (ପାଠ ୫ ଦେଖ)  
Copy, bold, print, pagebreak (Lesson-3)

What is mail merge? Name different types of documents used in mail merge. (Lesson-5)

3- ନିମ୍ନଲିଖିତ ପ୍ରଶ୍ନଗୁଡ଼ିକରୁ ଯେକୌଣସି ଗୋଟିଏ ପ୍ରଶ୍ନର ଉତ୍ତର ୪୦ରୁ ୬୦ଗୋଟି ଶବ୍ଦ ମଧ୍ୟରେ ଦିଅ । 2  
Answer any one out of the following questions in about 40 to 60 words.

(a) MS-Excelର ମୁଖ୍ୟ ଲକ୍ଷଣ / ବିଶେଷତ୍ୱ(features) କ'ଣ ? (ପାଠ ୬ ଦେଖ)

What are the main features of MS-Excel? (Lesson-6)

(b) କପି ସେଲ(copy a cell) ଏବଂ ମୁଭ ସେଲ(move a cell) ମଧ୍ୟରେ ପାର୍ଥକ୍ୟ କ'ଣ ? (ପାଠ ୬ ଦେଖ)

Differentiate between copy a cell, move a cell. (Lesson-6)

4- ନିମ୍ନଲିଖିତ ପ୍ରଶ୍ନଗୁଡ଼ିକରୁ ଯେକୌଣସି ଗୋଟିଏ ପ୍ରଶ୍ନର ଉତ୍ତର ପାଖାପାଖି ୧୦୦ରୁ ୧୫୦ଗୋଟି ଶବ୍ଦ ମଧ୍ୟରେ ଦିଅ । 4  
Answer any one of out of the following questions in about 100 to 150 words.

(a) ଚାର୍ଟ କ'ଣ ? ଚାର୍ଟର ବିଭିନ୍ନ ପ୍ରକାର ନାମ ଲେଖ । ଯେକୌଣସି ତିନିପ୍ରକାର ଚାର୍ଟର ବର୍ଣ୍ଣନା କର ।  
(ପାଠ ୮ ଦେଖ)

Define chart. Name different types of charts. Explain any three types of charts. (Lesson-8)

(b) Excel 2007ରେ ଥିବା ଅଟୋସେପ(autoshape)ର ବିଭିନ୍ନ ବିଭାଗ ଗୁଡ଼ିକୁ ବର୍ଣ୍ଣନା କର । (ପାଠ ୮ ଦେଖ)

Explain different categories of autoshapess available in excel 2007. (Lesson-8)

5- ନିମ୍ନଲିଖିତ ପ୍ରଶ୍ନଗୁଡ଼ିକରୁ ଯେକୌଣସି ଗୋଟିଏ ପ୍ରଶ୍ନର ଉତ୍ତର ପାଖାପାଖି ୧୦୦ରୁ ୧୫୦ଗୋଟି ଶବ୍ଦ ମଧ୍ୟରେ ଦିଅ । 4  
Answer any one out of the following questions in about 100 to 150 words.

(a) ସ୍ମାର୍ଟ ଗ୍ରାଫିକ୍ସ (smart graphics) ଉପରେ ସଂକ୍ଷେପରେ ଲେଖ । ଗୋଟିଏ ସ୍ମାର୍ଟ ଆର୍ଟ (smart art) ତିଆରି କରିବାର ପଦ୍ଧତି ଗୁଡ଼ିକ ଲେଖ । (ପାଠ ୮ ଦେଖ)

Write short note on smart graphics. Write different steps to create a smart art. (Lesson-8)

(b) ଗୋଟିଏ ଡକ୍ୟୁମେଣ୍ଟକୁ ସୁରକ୍ଷିତ ରଖିବାର ବିଭିନ୍ନ ଉପାୟଗୁଡ଼ିକୁ ବର୍ଣ୍ଣନା କର । (ପାଠ ୩ ଦେଖ)

Explain different methods of protecting a document. (Lesson-3)

6- ନିମ୍ନଲିଖିତ ପରିଯୋଜନା ଗୁଡ଼ିକ ମଧ୍ୟରୁ ଯେକୌଣସି ଗୋଟିଏ ପରିଯୋଜନା ପ୍ରସ୍ତୁତ କର । 6  
Prepare any one Project out of given below:

(a) ଗୁରୁ ନାନକ ପବ୍ଲିକ୍ ସ୍କୁଲର ନବମ ଶ୍ରେଣୀରେ ପଢୁଥିବା ଛାତ୍ରଛାତ୍ରୀ ମାନଙ୍କର କିଛି ତଥ୍ୟ ଦିଆଯାଇଛି । ଗୋଟିଏ ରେଜଲ୍ଟ୍ ସିଟ୍ ପ୍ରସ୍ତୁତ କର, ଯାହା ଛାତ୍ରଛାତ୍ରୀମାନଙ୍କର ସମୁଦାୟ ମାର୍କରୁ ବିଭିନ୍ନ ବିଷୟରେ ପାଇଥିବା ମାର୍କ ଦର୍ଶାଇବ । ରେଜଲ୍ଟ୍କୁ ଆନାଲିସିସ୍ କର ଓ ତାହାକୁ ବାର ଚାର୍ଟରେ ଦର୍ଶାଅ ।

On the basis of data given of students of IX class studying in Guru Nanak Public School, prepare the result sheet showing students marks obtained in different subjects alongwith their total. Percentage & maximum/ minimum marks obtained in every subject. Do the result analysis of students subjectwise and represent the same using bar chart.

Name	Physics	Chemistry	Maths	English
ଅଶୋକ କୁମାର	୯୯	୯୯	୧୦୦	୯୮
ରାଜେଶ	୮୮	୭୭	୮୮	୬୭
ରତ୍ନା	୭୭	୯୯	୬୬	୭୩
ଅନୁରାଗ	୮୮	୮୮	୭୮	୮୪

ଗୌରବ	୭୭	୭୭	୯୮	୯୮
ପ୍ରାଣାନ୍ତ	୬୬	୪୪	୯୮	୯୯
ସାକେତ	୭୭	୬୬	୮୮	୬୩
ତସଲିମ୍	୫୫	୭୭	୫୭	୯୩
ରଞ୍ଜିତା	୭୭	୫୫	୯୬	୯୮
ନୀଳମ	୮୮	୮୮	୫୬	୯୭
ମୋନିକା	୮୮	୭୭	୬୪	୮୨
ମୋହିତ	୭୭	୯୯	୯୩	୫୨
ଛବି	୯୯	୮୮	୮୩	୭୩

Name	Physics	Chemistry	Maths	English
Ashok Kumar	99	99	100	98
Rajesh	88	76	88	67
Ratul	77	99	66	73
Anurag	88	88	78	84
Gaurav	77	77	98	98
Prashant	66	44	98	99
Saket	77	66	88	63
Taslim	55	77	57	93
Ranjeeta	77	55	96	98
Neelam	88	88	56	97
Monika	88	77	64	82
Mohit	77	99	93	52
Chaavi	99	88	83	73

- (b) ଅନୁର ଜନ୍ମଦିନ ପାର୍ଟିର ନିମନ୍ତ୍ରଣ ପତ୍ର ତିଆରି କର ଏବଂ ଏହା ତା'ର ସାଙ୍ଗ ମାନଙ୍କୁ ଓ ବନ୍ଧୁମାନଙ୍କୁ ପଠାଅ । ଗୋଟିଏ ଡାଟା ସୋର୍ସ (data source) ତିଆରି କର ଯେଉଁଥିରେ ତୁମ ନିଜର ନାମ ଏବଂ ଠିକଣା ଥିବ, ମେଲ ମାର୍ଜ୍ ବିଜାର୍ଡ୍ (mail merge wizard) ବ୍ୟବହାର କରି ମେଲିଙ୍ଗ ଲେବୁଲ୍ସ ତିଆରି କର ।

Draft an invitation of Anu's Birthday Party and mail it to her friends and relatives. Create a data source with name and address yourself and using mail merge wizard, generate the mailing labels as well.

**NATIONAL INSTITUTE OF OPEN SCHOOLING**

*Assignment Submission Receipt*

Academic Year:     -

A.I No.

Enrolment No.

Name of the Candidate \_\_\_\_\_

Subject Code \_\_\_\_\_ Subject Name \_\_\_\_\_

Date \_\_\_\_\_ Name and Signature of the Subject Teacher \_\_\_\_\_

**NATIONAL INSTITUTE OF OPEN SCHOOLING**

*Assignment Submission Receipt*

Academic Year:     -

A.I No.

Enrolment No.

Name of the Candidate \_\_\_\_\_

Subject Code \_\_\_\_\_ Subject Name \_\_\_\_\_

Date \_\_\_\_\_ Name and Signature of the Subject Teacher \_\_\_\_\_

**NATIONAL INSTITUTE OF OPEN SCHOOLING**

*Assignment Submission Receipt*

Academic Year:     -

A.I No.

Enrolment No.

Name of the Candidate \_\_\_\_\_

Subject Code \_\_\_\_\_ Subject Name \_\_\_\_\_

Date \_\_\_\_\_ Name and Signature of the Subject Teacher \_\_\_\_\_

**NATIONAL INSTITUTE OF OPEN SCHOOLING**

*Assignment Submission Receipt*

Academic Year:     -

A.I No.

Enrolment No.

Name of the Candidate \_\_\_\_\_

Subject Code \_\_\_\_\_ Subject Name \_\_\_\_\_

Date \_\_\_\_\_ Name and Signature of the Subject Teacher \_\_\_\_\_

**NATIONAL INSTITUTE OF OPEN SCHOOLING**

*Assignment Submission Receipt*

Academic Year:     -

A.I No.

Enrolment No.

Name of the Candidate \_\_\_\_\_

Subject Code \_\_\_\_\_ Subject Name \_\_\_\_\_

Date \_\_\_\_\_ Name and Signature of the Subject Teacher \_\_\_\_\_