

शिक्षक द्वारा अंकित मूल्यांकन पत्रक
माध्यमिक अभ्यासक्रम

Tutor Marked Assignments
Secondary Course

2016–2017



राष्ट्रीय मुक्त विद्यालय शिक्षण संस्था

NATIONAL INSTITUTE OF OPEN SCHOOLING

A-24-25, Institutional Area, Sector-62
Noida-201309 (U.P.)

Website: www.nios.ac.in, www.nos.org

Toll free no. 18001809393

શિક્ષક અંકિત મૂલ્યાંકન પત્રક

મહત્વપૂર્ણ નિર્દેશ

પ્રિય વિદ્યાર્થી,

અભ્યાસ સુધી આપ રાષ્ટ્રીય મુક્ત વિદ્યાલય શિક્ષણ સંસ્થાના માધ્યમિક અભ્યાસક્રમમાં અભ્યાસનો આરંભ કરી ચૂક્યા હશો. આપ જાણતા હશો કે કોઈ અભ્યાસક્રમને સફળતાપૂર્વક પૂર્ણ કરવા માટે નિયમિત તથા સુનિયોજિત પદ્ધતિથી અભ્યાસ કરવો જરૂરી છે. આપને શીખવવા તથા સફળ વિદ્યાર્થી બનાવવામાં આપની સહાયતા કરવા માટે રાષ્ટ્રીય મુક્ત વિદ્યાલય શિક્ષણ સંસ્થાએ કંઈક કેટલીય પદ્ધતિઓ અપનાવી છે, જેમાંની એક છે શિક્ષક અંકિત મૂલ્યાંકન પત્રક (ટી.એમ.એ).

આ શિક્ષક અંકિત મૂલ્યાંકન પત્રક આપની ઘણી રીતે મદદ કરશે, જેમ કે-

- નિયમિત અભ્યાસની ટેવ વિકસાવશે, જે વિદ્યાર્થી બનવા માટે આવશ્યક છે;
- વિષયવસ્તુને સારી રીતે સમજી શકશો,
- પ્રશ્નોના ઉત્તર સારી રીતે લખવાના મહાવરા દ્વારા આપ અંતિમ પરીક્ષાની તૈયારી સારી રીતે કરી શકશો.
- આપ જમા કરાવેલા શિક્ષક અંકિત મૂલ્યાંકન પત્રોમાં શિક્ષકો દ્વારા ઉપયોગી સુઝાવ મેળવી શકશો તથા એ ચકાસી શકશો કે આપે ઉત્તર સાચા લખ્યા છે કે નહિ, અને સુધારાની ક્યાં અને કેટલી જરૂર છે.
- આપ આપના પસંદગીના વિષયોમાં આપની પ્રગતિ જાણી શકશો, જેનાથી આપ અઘરા વિષયોની ઓળખ કરી શકશો તથા તેમના અભ્યાસ માટે વધુ પ્રયત્ન કરશો.
- આપ આપની સૂચિત સંસ્થા (અધ્યયન કેન્દ્રો)નાં જે તે વિષયના શિક્ષકોનો સંપર્ક કરશો તથા આપના અભ્યાસમાં ઉપરોક્ત માર્ગદર્શન મેળવશો.

શિક્ષક અંકિત મૂલ્યાંકન પત્રની ઉત્તરવહી કેવી રીતે તૈયાર કરવી?

આ પુસ્તિકામાં આપને પ્રત્યેક વિષયમાં એક મૂલ્યાંકન પત્ર જોવા મળશે. આપે માત્ર આપ દ્વારા પસંદ કરેલા વિષયોમાં જ પોતાના અક્ષરોમાં આ મૂલ્યાંકન પત્રો તૈયાર કરવાના છે. મૂલ્યાંકન પત્રની ઉત્તરવહી તૈયાર કરવા માટે એક તરફ હાંસિયા વાળા કાગળનો ઉપયોગ કરવો. તૈયાર પુસ્તિકાને તમારા અધ્યયનકેન્દ્રના શિક્ષકને સુપરત કરો.

શિક્ષક અંકિત મૂલ્યાંકન પત્રની રૂપરેખા :

તમે જોશો કે શિક્ષક અંકિત મૂલ્યાંકન પત્રક ૨૦ ગુણના છે. પ્રશ્ન ૧, ૨ અને ૩ ટૂંકજવાબી પ્રશ્નો છે. પ્રત્યેક પ્રશ્નના ચાર વિકલ્પો છે જેમાંથી માત્ર એક જ લખવાનો છે. એટલે કે ૨+૨+૨= ૬ ગુણ. આમ પ્રશ્ન ૧, ૨ અને ૩ ના કુલ ગુણ ૬-૬ હશે.

પ્રશ્નક્રમાંક ૪ અને ૫ લાંબા જવાબો ધરાવતા પ્રશ્નો છે, તથા પ્રત્યેક પ્રશ્ન ૪ ગુણનો છે. આપને આપેલા ચાર વિકલ્પોમાંથી માત્ર એકનો જ ઉત્તર લખવાનો છે. આમ પ્રશ્ન ૪ અને ૫ ના કુલ ગુણ ૮ હશે (૪+૪).

પ્રશ્નક્રમાંક ૬ માં આપના માટે ચાર પરીયોજનાઓની યાદી આપેલી છે જેમાંથી આપે કેવળ એક જ કરવાની છે જેના ગુણ ૬ હશે પ્રત્યેક પરીયોજનાના પ્રશ્નોની સાથે જ માર્ગદર્શન પણ આપેલું હશે.

શિક્ષક અંકિત મૂલ્યાંકન પત્ર ક્યાં અને કેવી રીતે સુપરત કરવું?

અધ્યયન કેન્દ્ર (એ. આઈ) માં માધ્યમિક સ્તર પર શિક્ષક અંકિત મૂલ્યાંકન પત્ર સુપરત કરવા માટે બંને સત્રોની તારીખો નીચે આપેલી છે:

સારણી નં. ૧: મૂલ્યાંકન પત્રક જમા કરાવવાની તારીખો

જાહેર પરીક્ષાઓ	વિદ્યાર્થી દ્વારા જમા	શિક્ષક દ્વારા સુઝાવ
એપ્રિલ/મે	૩૧ જાન્યુઆરી	૧૫ ફેબ્રુઆરી
ઓક્ટોબર/નવેમ્બર	૩૧ જુલાઈ	૧૫ ઓગષ્ટ

જો નિર્ધારિત દિવસોએ જાહેર રજા/શનિવાર/રવિવાર હશે તો તેના પછીનો દિવસ આપોઆપ જ અંતિમ તારીખ ગણવામાં આવશે.

શિક્ષક અંકિત મૂલ્યાંકન પત્રનો સંપૂર્ણ લાભ ઉઠાવવા માટે આપ મહેરબાની કરીને ઉપરોક્ત તારીખોનું ધ્યાન રાખો. મૂલ્યાંકન પત્રક એ લોકોને લાગુ પડે છે જેઓએ ઓનલાઈન સ્ટ્રીમ - ૧ માં પ્રવેશ મેળવેલો છે. આ વિદ્યાર્થીઓ માટે શિક્ષક અંકિત મૂલ્યાંકન પત્ર સુપરત કરાવવું ફરજિયાત છે. તેમણે જાહેર પરીક્ષામાં બેસતા પહેલા તેમને જમા કરાવી દેવા જોઈએ. માધ્યમિક તથા ઉચ્ચતર માધ્યમિક પરીક્ષાઓમાં શિક્ષક અંકિત મૂલ્યાંકન પત્રને જાહેર પરીક્ષાઓ માટે ૨૦ ગુણ નક્કી કરેલા છે. આ ગુણોને ૮૦ ગુણના પ્રશ્નપત્રના ગુણની સાથે અલગથી દર્શાવવામાં આવશે. આ નિયમ સત્ર - ૨૦૧૪-૧૫ ના બ્લોક - ૨ પ્રવેશથી ઓક્ટોબર-નવેમ્બર ૨૦૧૫ ની જાહેર પરીક્ષાઓ માટે લાગુ કરવામાં આવશે.

આ શિક્ષક અંકિત મૂલ્યાંકન પત્રોને જમા કરતી વખતે શિક્ષક પાસેથી આની રસીદ લેવાનું ભૂલશો નહિ. પુસ્તિકાના અંતે મૂલ્યાંકન પત્રની રસીદનો નમૂનો આપેલો છે.

જો કોઈ વહીવટી કારણોસર અધ્યયન કેન્દ્ર કાર્ય નથી કરી રહ્યું અથવા તેને બંધ કરી દેવામાં આવ્યું હોય તો વિદ્યાર્થી નિર્ધારિત તારીખોએ પોતાના મૂલ્યાંકન પત્રો સંબંધિત ક્ષેત્રિય કેન્દ્ર પર જમા કરાવે જે તેનું મૂલ્યાંકન કાર્ય કરાવશે તથા પરીક્ષામાં તેના ગુણ જમા કરાવવા માટે રાષ્ટ્રીય મુક્ત વિદ્યાલય શિક્ષણ સંસ્થાના મુખ્ય મથકે મોકલશે.

પ્રત્યેક શૈક્ષણિક સત્રમાં અધ્યયન કેન્દ્ર/સંબંધિત ક્ષેત્રિય કેન્દ્રમાં મૂલ્યાંકન પત્રકોનો એક નવો સેટ ઉપલબ્ધ કરાવવામાં આવશે. જો આપ શિક્ષક અંકિત મૂલ્યાંકન પત્ર નથી મેળવી શકતા તો આપ તેને સંસ્થાની વેબસાઈટ www.nios.as.in ઉપરથી પણ ડાઉનલોડ કરી શકો છો.

તમે તમારા શિક્ષક અંકિત મૂલ્યાંકન પત્રોને ધ્યાનપૂર્વક વાંચો અને પોતાની ભૂલો અથવા ખામીઓને સુધારવાનો પ્રયત્ન નીચેની રીતે કરો :-

- ૩ તમે જે તે વિષયની અધ્યયન સામગ્રીને બીજી વખત વાંચો.
- ૩ સંપર્કવર્ગોના શિક્ષકો દ્વારા આપની સમસ્યાઓ તથા શંકાઓનું સમાધાન કરો.
- ૩ અધ્યયન કેન્દ્રોમાં વધુમાં વધુ સમય આપો.

શિક્ષક અંકિત મૂલ્યાંકન પત્રના વિવિધ લાભો જોતા એ શક્ય છે કે આપ એક સફળ વિદ્યાર્થી બનવા માટે તેનો ઉત્કૃષ્ટ ઉપયોગ કરી શકો.

જો આપને આ વિષયમાં કોઈ શંકા હોય અથવા આપ કોઈ સુઝાવ આપવા ઈચ્છતા હો તો મહેરબાની કરીને અમને લખવામાં સંકોચ ન કરશો.

રાષ્ટ્રીય મુક્ત વિદ્યાલય શિક્ષણ સંસ્થાના દૈનિક-શ્રાવ્ય કાર્યક્રમો:

ઇન્ટરનેટના માધ્યમથી આપ મુક્ત વિદ્યા વાણી દ્વારા પ્રસારિત વિષય સંબંધી સંપર્ક વર્ગોનો લાભ પણ ઉઠાવી શકો છો. આ સંપર્ક કાર્યક્રમો આપના વિષયોની પૂરક સામગ્રીના સ્વરૂપે રજૂ કરવામાં આવે છે. મુક્ત વિદ્યા વાણીમાં આપને વિષય નિષ્ણાતો સાથે સીધી વાતચીત કરવાનો અવસર મળે છે, જેના માધ્યમથી વિષય સંબંધી તમામ શંકાઓનું નિવારણ કરી શકાય છે. આપ આ માટે ટોલ ફ્રી નંબર ૧૮૦૦-૧૮૦-૨૫૪૩ પર ફોન કરી શકો છો. વિષય નિષ્ણાતોનો પ્રયત્ન હશે કે તેઓ આપની તમામ પ્રકારે મદદ કરે. તમે ૦૧૨૦-૪૬૨૬૮૪૮ ઉપર ફોન પણ કરી શકો છો. રાષ્ટ્રીય મુક્ત વિદ્યાલયની વેબસાઇટ પર સંપર્ક વર્ગોના પ્રસારણનો નિર્ધારિત સમય ઉપલબ્ધ છે. આપ સમય કાઢીને તેમને પોતાની રુચિ અનુસાર સાંભળી શકો છો, આને આપ રેકોર્ડ પણ કરી શકો છો. અથવા પહેલેથી રેકોર્ડેડ કાર્યક્રમ Audio on Demand પર પણ સાંભળી શકો છો.

પ્રસારણ માધ્યમ	પ્રસારણ સમય	
મુક્ત વિદ્યા વાણી કાર્યક્રમ પ્રસારણ	સોમવાર થી શુક્રવાર સાંજે ૨.૦૦થી ૫.૦૦ વાગ્યા સુધી શનિવાર સવારે ૧૦-૩૦ થી ૧૨-૩૦ વાગ્યા સુધી જાહેર રજાઓના દિવસોએ (સોમવારથી શુક્રવારની વચ્ચે) સવારે ૧૦-૩૦ થી ૦૧-૩૦ વાગ્યા સુધી	પૂર્વ રેકોર્ડેડ કાર્યક્રમ તથા સંપર્ક વર્ગોનું પુનઃ પ્રસારણ સવારે ૮-૦૦ વાગ્યાથી ૧-૦૦ વાગ્યા સુધી સવારે ૫-૦૦ વાગ્યાથી ૮-૦૦ વાગ્યા સુધી
જ્ઞાનવાણી (FM)	પ્રત્યેક શુક્રવાર, શનિવાર તથા રવિવાર સવારે ૮-૩૦ થી ૯-૦૦ વાગ્યા સુધી	પુનઃ પ્રસારણ શુક્રવાર, શનિવાર તથા રવિવાર સાંજે ૪-૩૦ થી ૫-૦૦ વાગ્યા સુધી
આ ઉપરાંત દૂરદર્શન તથા જ્ઞાનદર્શન પર પણ તમે કાર્યક્રમ નિહાળી શકો છો. તેની વિગતો નીચે મુજબ છે:		
ડી.ડી.-૧ રાષ્ટ્રીય પ્રસારણ	પ્રત્યેક શુક્રવાર સવારે ૫-૦૨ થી ૫-૨૫ વાગ્યા સુધી	
જ્ઞાનદર્શન	પ્રતિદિન સવારે ૬-૩૦ થી ૭-૦૦ વાગ્યા સુધી	

શુભકામનાઓ સહ

સર્વ શૈક્ષણિક અધિકારીઓ
રાષ્ટ્રીય મુક્ત વિદ્યાલય શિક્ષણ સંસ્થા

Tutor Marked Assignments

Important Instructions

Dear Learner,

By now you must have started studying your **Secondary Course** of the National Institute of Open Schooling (NIOS). As you already know, planned and continuous study is necessary for successful completion of a course. We have developed several means and strategies to help you to learn and be a successful learner. Tutor Marked Assignments (TMA) is one such means.

TMA's will help you to:

- develop regular study habit which is necessary to become a self learner;
- know the subject matter better;
- get practice in writing responses to questions thereby having a kind of rehearsal in the preparation for the final examination;
- receive feedback and confirmation about the correctness of the response provided by you;
- check your progress in studying the subject you had opted for, so that you can find out subject areas where you have difficulties and need to put in more effort to learn well; and
- maintain contact with the subject teachers at your Accredited Institution (AI) and take appropriate guidance in your studies.

How to prepare Answer Script for TMA's?

In this booklet you will find one assignment in each subject. You are required to complete the assignment in your own handwriting in the chosen subjects only. Use one sided lined paper to prepare answer script for TMA's and submit them to your teacher at your Study Centre (AI).

The Format of TMA

You will notice that TMA is for 20 marks. Questions 1, 2 and 3, comprise of short answer questions. Each question has four choices of which you have to attempt only **one** i.e. $2+2+2=6$ marks. Questions 1, 2 and 3 will thus cover 6 marks.

Question number 4 and 5 are long answer questions of 4 marks each. You have to answer only **one** question out of the **four** given. Thus questions 4 and 5 are for 8 marks ($4+4=8$).

Question no. 6 gives you a list of four projects of which you have to attempt only **one**. This question will be for 6 marks. The guidelines for each project work are given along with the topic set.

The submission of TMAs

The schedule for submission of the Secondary Course TMAs at AIs for both admission block are given below:

Table No. I: Dates for submission of TMAs

Public Examination	By Learners to study centres	Feedback by the Subject Teacher to the Learner
April/May	31 st January	15 th February
October/November	31 st July	15 th August

If last date so specified happens to be a public holiday/Saturday/Sunday, the next working day will automatically be treated as last date for the purpose.

Please follow this submission schedule strictly to take benefit of TMAs. TMA is applicable for admission through stream–I of online. **These should be submitted before appearing in the Public Examination of the particular subject.** The Tutor Marked Assignment in Secondary/Senior examination will carry 20% weightage in the external examination and these marks will be shown separately in the marks sheet alongwith the external examination paper which will carry 80 marks in each subject. This policy will be implemented for 2014-15 Block–II admission for October-November 2015 Public Examination.

You have to submit TMA to the subject teacher at your Study Centre (AI) at given date. **Do not forget to take a receipt of submission of your TMA from your teacher.** A sample of the assignment submission receipt is given at the end of this booklet.

In case the Study Centre is not functioning or closed due to administrative reasons, you may submit the TMA as per the schedule given above, at the Regional Centre of your area which will take necessary action for evaluation and sending awards to the NIOS Head Quarters for inclusion in the final result.

For every academic year a new set of TMA booklets will be available at the Study Centres/concerned Regional Centres. In case you are not able to get the TMA booklet, you may download the same from the official website of NIOS i.e. www.nios.ac.in.

Go through the corrected assignments carefully and use them to improve your performance by:

- re-reading the lessons in the study materials provided to you in each subject;
- attending PCP classes to clarify doubts from the teacher or solve problems that you face during studies; and
- devoting more time for studies.

Looking into the benefits of TMA, it will be possible for you to make best use of it in order to become a successful learner.

If you have any doubt or suggestions, please do not hesitate to write to us.

The Audio-Visual Programme of NIOS

Appreciating your need for more support NIOS also brings the magic of technology to your door step!! “Mukta Vidya Vani” our web based live PCPs supplement and complement the Self Learning Materials. It gives you an opportunity to interact with the experts of your subjects. You can clear your queries and doubts by calling on our TOLL Free Number 1800 180 2543. You can also call on 0120- 4626949. The time schedule of the live programmes is given below for reference. If due to any reason you miss the live PCPs you can hear the recorded versions in repeat cycle or at Audio on Demand.

Broadcasting Medium	Broadcasting Time	
Mukta Vidya Vani	Saturday and Sunday 2.00 PM – 5.00 PM Monday to Friday 10.30AM – 12.30AM For Gazetted holiday between Monday to Friday 10.30 a.m. to 01.30 p.m.	Recorded and Repeat PCP 8.00 A.M. to 1.00 P.M. and 5 P.M. to 8.00 P.M.
Gyan Vani (FM)	Every Friday, Saturday and Sunday 8.30 AM – 9.00 AM	Repeat broadcast on Friday, Saturday and Sunday 4.30 PM- 5.00 PM
Except this you can also watch Doordarshan and Gyandarshan according to following schedule		
DD 1	Every Friday 5.02 AM – 5.25 AM	
Gyandarshan	Every day 6.30 PM - & 7.00 PM	

We wish you all the best.

All Academic Officers

National Institute of Open Schooling

અનુક્રમણિકા/(Contents)

ક્રમ સં. Sl. No.	વિષય Subject	પાના નં.- Page No.
1.	હિન્દી/Hindi (201)	1
2.	અંગ્રેજી/English (202)	4
3.	ઉર્દૂ//Urdu (206)	6
4.	સંસ્કૃત/Sanskrit (209)	9
5.	ગણિત/Mathematics (211)	11
6.	વિજ્ઞાન અને ટેકનોલોજી/Science & Technology (212)	14
7.	સામાજિક વિજ્ઞાન/Social Science (213)	18
8.	અર્થશાસ્ત્ર/Economics (214)	20
9.	વેપાર અને વાણિજ્ય/Business Studies (215)	22
10.	ગૃહવિજ્ઞાન/Home Science (216)	24
11.	મનોવિજ્ઞાન/Psychology (222)	27
12.	ભારતીય સંસ્કૃતિ અને વારસો/ Indian Culture and Heritage (ICH) (223)	29
13.	નામા પદ્ધતિ/Accountancy (224)	31
14.	ચિત્રકળા/Painting (225)	33
15.	ડેટા એન્ટ્રી ઓપરેશન/Data Entry Operations (229)	35
16.	અરેબિક/Arabic (235)	37
17.	પર્શિયન/Persian (236)	40

Assignment Submission Receipt

हिंदी
(२०१)
शिक्षक अंकित मूल्यांकन-पत्र

कुल अंक : 20

- निर्देश : (i) सभी प्रश्नों के उत्तर दीजिए। प्रत्येक प्रश्न के लिए निर्धारित अंक उसके आगे अंकित हैं।
- (ii) उत्तर-पुस्तिका के प्रथम पृष्ठ पर ऊपर की ओर अपना नाम, अनुक्रमांक, अध्ययन-केंद्र का नाम एवं विषय लिखिए।

खंड-क

लगभग 50 शब्दों में उत्तर लिखिए :

1. 'अंधेर नगरी' नाटक का पात्र गोबरधनदास लोभ के कारण संकट में फँसता है। अपने किसी अनुभव से इस नाटक की इस उक्ति की पुष्टि कीजिए- 'लोभ पाप को मूल है, लोभ मिटावत मान।' 2
(पाठ-15 देखें)

अथवा

बहादुर कहानी में मध्यवर्गीय परिवार की दिखावटी मानसिकता का चित्रण है। उपभोक्तावाद के बढ़ने के साथ-साथ यह प्रवृत्ति बढ़ रही है- अपने परिवेश के किसी उदाहरण से इस बात की पुष्टि कीजिए।
(पाठ-1 देखें)

2. कबीर के गुरु-शिष्य संबंध को कुम्हार और घड़े के रूप में प्रस्तुत किया है और कहा है 'अंतर हाथ सहार दे, बाहर बाहै चोटा।' माता-पिता भी गुरु होते हैं, उपर्युक्त पंक्ति के संदर्भ में उनके व्यवहार को समझाने वाला कोई अनुभव लिखिए। 2
(पाठ-2 देखें)

अथवा

'उनको प्रणाम' कविता के संदर्भ में अपनी माँ के प्रति सम्मान व्यक्त करते हुए उनके विषय में लिखिए।
(पाठ-20 देखें)

3. 'नाखून क्यों बढ़ते हैं' पाठ पढ़कर आपने सफलता और चरितार्थता में अंतर करना सीखा। अपने जीवन की किसी ऐसी घटना के बारे में लिखिए जब आपने अस्तित्व (अपने होने) को चरितार्थ (सार्थक) महसूस किया हो। 2

अथवा

निम्नलिखित गद्यांश का सार लगभग 50 शब्दों में लिखिए-

जहाँ भी दो नदियाँ आकर मिल जाती हैं, उस स्थान को अपने देश में तीर्थ कहने का रिवाज है। और, यह

केवल रिवाज की बात नहीं है, हम सचमुच मानते हैं कि अलग-अलग नदियों में स्नान करने में जितना पुण्य होता है, उससे, कहीं अधिक पुण्य संगम-स्नान में है। किन्तु, भारत आज जिस दौर से गुजर रहा है, उसमें असली संगम वे स्थान, वे सभाएँ, वे मंच हैं, जिन पर एक से अधिक भाषाएँ एकत्र होती हैं। नदियों की विशेषता यह है कि वे अपनी धाराओं में अनेक जनपदों का सौरभ, अनेक जनपदों के आँसू और उल्लास लिए चलती हैं और उनका पारस्परिक मिलन वास्तव में नाना जनपदों के मिलन का ही प्रतीक है। यही हाल भाषाओं का भी है। उनके भीतर भी नाना जनपदों में बसने वाली जनता के आँसू और उमंगें, भाव और विचार, आशाएँ और शंकाएँ समाहित होती हैं।

खंड-ख

लगभग 100-150 शब्दों में उत्तर लिखिए :

4. 'आजादी' कविता में वास्तविक आजादी को कर्म अथवा श्रम से जोड़ा गया है। उपभोक्तावाद के इस दौर में इस विचार की पुष्टि करते हुए टिप्पणी लिखिए। 4

(पाठ-7 देखें)

अथवा

'चंद्रगहना से लौटती बेर' कविता में कवि ने कहा है—

'इस विजन में
दूर व्यापारिक नगर से
प्रेम की प्रिय भूमि उपजाऊ अधिक है।

- उपर्युक्त कथन के संदर्भ में व्यापारिक नगर में क्षीण होते प्रेम के कारणों पर अपने विचार प्रस्तुत कीजिए।

(पाठ-8 देखें)

5. आपने 'रॉबर्ट नर्सिंग होम में' पाठ में मदर टेरेसा एवं अन्य समाजसेवी महिलाओं के विषय में पढ़ा है। आप भविष्य में समाजसेवा के किस क्षेत्र को चुनेंगे और उसमें आपकी कार्य-योजना एवं कार्य-पद्धति क्या होगी—विस्तार से लिखिए। 4

(पाठ-5 देखें)

अथवा

'शतरंज के खिलाड़ी' कहानी के आरंभ में प्रेमचंद ने अवध राज्य के वातावरण का विश्लेषणपरक यथार्थ चित्रण किया है। आप अपने देश की वर्तमान स्थितियों का चित्रण करते हुए एक लेख लिखिए।

(पाठ-19 एवं 22 देखें)

खंड-ग

परियोजना तैयार कीजिए :

6. 'बूढ़ी पृथ्वी का दुख' कविता में कवयित्री ने पर्यावरण के सम्मुख उपस्थित संकट के विषय में पाठक की संवेदना को क्रियाशील करते हुए जागरूकता उत्पन्न की है। अपने परिवेश में पर्यावरण-संकट का चित्रों एवं समाचार-पत्रों की कतरन सहित वर्णन करते हुए उसको दूर करने के उपायों के सुझाव देते हुए एक परियोजना तैयार कीजिए।

6

अथवा

'वास्तविक सौंदर्य कर्म में निहित है' विषय पर विभिन्न विद्वानों, नेताओं और समाजसेवियों के विचारों एवं कार्यों का उल्लेख करते हुए एक परियोजना तैयार कीजिए।

ENGLISH
(202)
TUTOR MARKED ASSIGNMENT

Maximum Marks: 20

Note:

- (i) *All questions are compulsory. The marks allowed for each questions are given at the same place.*
- (ii) *Write your name, enrolment number, AI name and subject on the top of the first page of the answer sheet.*

1. Answer any one of the following questions in about 40-60 words: 2
- (a) What do most of us claim in our country? What should be our attitude as responsible citizens to make our country better? (See Lesson-15)
- (b) What has the poet in 'Once Upon a Time' forgotten and what is his desire? (See Lesson-25)
2. Read any one of the following extracts and answer the questions that follow: 2
- (a) And I have learned too
To laugh with only my teeth
and shake hands without my heart.
I have also learned to say 'Goodbye',
when I mean 'Good riddance';
to say 'Glad to meet you',
without being glad; and to say 'It's been
nice talking to you', after being bored. (See Lesson-25)
- (i) What learning is the poet referring to in the above extract?
- (ii) What does the expression 'Good riddance' mean?
- (b) The Mac Donalds lived next door. They had five children. Looking through a hole in the fence, the little girl saw them playing 'tag' in the evening. The father with baby Mao on his shoulders, the little girls hanging on to his coat pockets ran round and round, the flower beds shaking with laughter.
- (i) Kezia observes Mac Donalds family. What impact does it leave on her mind?
- (ii) Suggest two synonyms of 'hole'.
3. Answer any one of the following questions in about 40-60 words. 2
- (a) How did Shri Rama reward squirrel for her contribution in constructing the bridge? (See Lesson-2)
- (b) Why is Neem considered to be the Village Pharmacy? (See Lesson-21)
4. Answer any one of the following questions in about 100-150 words. 4
- (a) Last year due to unseasonal rains the standing crops of the farmers were ruined. They were left

starving. The Government tried to compensate the farmers by providing them monetary help to buy food and seeds for the next crop. For many, this monetary help was insufficient. Add more facts to the aforementioned reality. Make a summary and suggest what more the Government and NGOs could have done in this situation. (See Lesson-25)

- (b) Read the following information about Lata Mangeshkar and develop 5-6 paragraphs on her.
- 1 Famous Indian playback singer. One of the best known and respected playback singers.
 - 1 Born on 28 September 1929, Indore State.
 - 1 Started career in 1942 and has spanned over seven decades.
 - 1 Recorded songs for over a thousand Hindi films and sung songs for thirty-six regional and foreign languages though primarily in Marathi and Hindi.
 - 1 Awarded Dadasahab Phalke Award in 1989.
 - 1 The second vocalist after M.S. Subbulakshmi to have ever been awarded the Bharat Ratna - highest civilian honour of India. (See Lesson-10)

5. Answer any one of the following questions in about 100-150 words. 4

- (a) Normally in a joint family, the role of an elderly person is to make the family atmosphere warm and friendly. What does the grandmother suggest the little girl to have a friendly relationship with her parents? Do you think one-side effort can save any relationship? What in your opinion is more appropriate? (See Lesson-18)
- (b) What were the three visions of Dr. Kalam? As a responsible citizen of your country, what role you can play in this regard. (See Lesson-15)

6. Prepare any one project out of the following: 6

- (a) In spite of many efforts by the Government and many NGOs to make people aware not to have gender bias, you still find that the boy-girl ratio is not maintained. The boys are preferred over girls and given better treatment. Take up a project to find the difference in their upbringing and treatment with the help of the following steps:

Step I : Prepare a questionnaire pertaining to the information you need.

Step II : Contact at least 8 households of your locality to find out the difference and the reason behind it.

Step III : Based on the information received, write a report, drawing a programme to motivate parents to get rid of gender bias and give similar treatment to the boy and the girl child.

- (b) In spite of ban on child labour, you must have seen many under age girls and boys working as labourers or servants in your neighbourhood. Take up a project to find out what sort of work they do under what conditions with the help of the following steps:

Step I : Prepare a questionnaire pertaining to the information you need.

Step II : Contact at least 8 houses of your locality to find out what sort of work they do under what conditions.

Step III : Based on the information received, write a report, drawing a programme to rescue such children and to rehabilitate them, if required.

اردو (Urdu)

(206)

ٹیوٹر مارکڈ اسائنمنٹ

کل نمبر 20

سیکٹری کورس

نوٹ : تمام سوالات لازمی ہیں۔

سوال نمبر 1- درج ذیل میں سے صرف ایک سوال کا جواب 40 تا 60 الفاظ میں لکھیے۔

2

- (i) کثرت میں وحدت کا مفہوم واضح کیجیے؟
- (ii) سبق ”ہندوستانی تہذیب کے عناصر“ کی روشنی میں بتائیے کہ ہندوستان کی ملی جلی تہذیب کو، کن بنیادوں پر قائم رکھا جاسکتا ہے؟
- (iii) مندرجہ ذیل الفاظ کے متضاد بتائیں؟
اندرونی، باطنی، باقی، عروج، قدیم
- (iv) اردو رسم الخط میں کتنے حروف ہوتے ہیں؟ ترتیب کے ساتھ لکھیے۔

سوال نمبر 2- درج ذیل میں سے صرف ایک سوال کا جواب 40 تا 60 الفاظ میں لکھیے۔

2

- (i) پانچ ایسے محاورے لکھیے جو اردو اور ہندی میں مشترک ہیں۔
- (ii) سبق ”اخبار بینی“ کی روشنی میں بتائیے کہ ریل گاڑی میں سفر کرنے والے کس طرح اخبار پڑھتے ہیں؟
- (iii) احتشام حسین کے اسلوب بیان پر روشنی ڈالیے۔
- (iv) گھر کی مرغی دال برابر، ملا کی دوڑ مسجد تک، چور کی داڑھی میں تنکا، نوسو چوہے کھا کے بلی جج کو چلی۔
ان کہاوتوں کو جملوں میں استعمال کیجیے۔

سوال 3- درج ذیل میں سے صرف ایک سوال کا جواب 40 تا 60 الفاظ میں لکھیے۔

2

- (i) اردو اور ہندی کے درمیان مختلف سطحوں پر جو اشتراک ہے، اسے واضح کیجیے؟
- (ii) ”اردو ہم سب کی زبان ہے“ وضاحت کیجیے۔
- (iii) پانچ ایسے مرکبات لکھیے جو اردو اور ہندی دونوں میں رائج ہیں۔
- (iv) ”اردو تہذیب ہے یا زبان“ چند جملوں میں وضاحت کیجیے۔

سوال 4۔ درج ذیل سوالات کے جوابات لکھیے:

(الف) (i) نظم ”ایک آرزو“ میں شاعر نے کس تمنا کا اظہار کیا ہے؟ نظم ایک آرزو میں شاعرات کے پچھلے پہراٹھ کر، آہ فریاد کرنے کی آرزو کیوں رکھتا ہے؟

- (ii) نظم ”اے شریف انسانو“ کی روشنی میں جنگ کے کیا کیا نقصانات ہیں؟
 (iii) نظم ”ترانہ وطن“ میں شاعر نے ہندوستان کی خوبصورتی کو کس طرح بیان کیا ہے؟
 (iv) صنعت تضاد کیا ہے؟

(ب) درج ذیل سوالات کے جوابات لکھیے۔

- (i) شاعری کی گنگا جمنابھانے کا کیا مطلب ہے؟
 (ii) دنیا میں امن کی ضرورت کیوں ہے؟ اظہار خیال کیجیے۔
 (iii) درج ذیل میں صحیح جملوں پر صحیح (✓) کا نشان لگائیے۔
 مترادفات سے مراد ہے:

- (i) دولفظ ہوں مگر معنی کے اعتبار سے تقریباً ایک ہوں
 (ii) دولفظ معنی کے اعتبار سے الگ الگ معنی رکھتے ہوں
 (iii) دولفظ ایک سے زیادہ معنی رکھتے ہوں

یا

مقطع کسے کہتے ہیں:

- (a) غزل کے اس شعر کو جس میں شاعر اپنا تخلص استعمال کرتا ہے
 (b) جو غزل کا پہلا شعر ہو
 (c) جس میں شاعر کا نام نہیں ہوتا

(iv) درج ذیل الفاظ کے معنی لکھیے:

کوہسار، پنہاں، دل نشیں، توقع

سوال 5۔ درج ذیل سوالوں کے جواب لکھیے۔

- (i) کبیر کے کسی ایک دوہے کو لکھیے اور اس پر اظہار خیال کیجیے۔

یا

تشبیہ کی تعریف کیجیے اور کبیر داس کے کسی ایک دوہے سے مثال دیجیے۔

(ii) غالب نے کیوں کہا کہ انھوں نے مراسلے کو مکالمہ بنا دیا ہے وضاحت کیجیے۔

یا

غالب کے خطوط کی خصوصیات بیان کیجیے۔

6

سوال 6۔ پروجیکٹ ورک :

سبق ”ہندوستانی کی تہذیب کے عناصر“ کی روشنی میں درج ذیل سوالات کے جوابات (تقریباً 500 الفاظ) پر مشتمل ایک پروجیکٹ تیار کیجیے۔

(i) آریا قوم کے بارے میں پانچ جملے لکھیے۔

(ii) اسم صفت کسے کہتے ہیں؟ مثالوں سے واضح کریں۔

(iii) سابقہ، لاحقہ لگا کر پانچ مرکب لفظ بنائیں۔

(iv) ہندو مسلم اتحاد سے کن تہذیبی اداروں کو فروغ حاصل ہوا؟

(v) ہندوستان کی ملی جلی تہذیب کو، کن بنیادوں پر قائم رکھا جاسکتا ہے؟

یا

اسکرپ بک یا چارٹ پیپر کو استعمال کرتے ہوئے لوک کہانی ”عقل کے دشمن“ کو تصویروں کی زبانی بیان کیجیے۔

संस्कृतम्
(२०९)
शिक्षक अंकितमूल्यांकन-पत्रम्

पूर्णांकाः - 20

निर्देशा : (i) सर्वे प्रश्नाः अनिवार्याः। प्रश्नानुसारेण अङ्काः समक्षे निर्देशिताः।

(ii) उत्तरपुस्तिकायाः प्रथमपृष्ठे स्वनाम, अनुक्रमाङ्कसंख्या, शिक्षणकेन्द्रस्य नाम इति सर्वं लेखनीयम्।

1. कस्यचिदेकस्य प्रश्नस्य उत्तरं 40-60 शब्देषु लिखत- 2
(क) “सुभाषितानि” इति पाठम् अधिकृत्य धर्मस्य दश लक्षणानि लिखत? (पाठ-1, सुभाषितानि)
(ख) बोपदेवः कस्मात् कारणात् निराशः अभवत्? निराशःभूत्वा कुत्र अगच्छत्? तत्र च किम् अपश्यत्?
(पाठ-2, प्रेरणा)
2. कस्यचिदेकस्य प्रश्नस्य उत्तरं 40-60 शब्देषु लिखत- 2
(क) “त्याज्यं न धैर्यम्” इति पाठम् आधृत्य जीवने धैर्यस्य महत्त्वं वर्णयतु? (पाठ-3, त्याज्यं न धैर्यम्)
(ख) “कस्मात् किं शिक्षेत?” इति पाठम् अधिकृत्य शूनः षड्गुणाः व्याख्येयाः?
(पाठ-4, कस्मात् किं शिक्षेत?)
3. कस्यचिदेकस्य उत्तरं 40-60 शब्देषु लिखत- 2
(क) पुरा केषां मध्ये विवादः संप्रवृत्तः? प्राणादयः कस्य पार्श्वे निर्णयार्थम् अगच्छन्? प्रजापतिना किं च उत्तरं प्रदत्तम्?
(पाठ-5, प्राणस्य श्रेष्ठत्वम्)
(ख) “यद्भविष्यो विनश्यति” इति पाठानुसारं बलिनः शत्रोः समक्षे किं करणीयम्?
(पाठ-6, यद्भविष्यो विनश्यति)
4. कस्यचिदेकस्य प्रश्नस्य उत्तरं 100-150 शब्देषु लिखत- 4
(क) ‘सुभाषितानि’ इति पाठानुसारं के-के सदाचारनियमा पालनीयाः? तैः च को लाभः, इति विषयं दशपङ्क्तिषु स्पष्टीकुरुत।
(पाठ-1, सुभाषितानि)
(ख) ‘प्रेरणा’ इति पाठेन भवद्भिः का शिक्षा प्राप्यते? पाठस्य उपादेयतां स्वशब्देषु स्पष्टीकुरुत।
(पाठ-2, प्रेरणा)
5. कस्यचिदेकस्य प्रश्नस्य उत्तरं 100-150 शब्देषु लिखत- 4
(क) ‘त्याज्यं न धैर्यम्’ इति पाठम् अधिकृत्य विशेषणं विशेष्यञ्च सोदाहरणं स्पष्टीकुरुत?
(पाठ-3, त्याज्यं न धैर्यम्)

(ख) 'कस्मात् किं शिक्षेत'? इति पाठम् अधिकृत्य स्वरसन्धिं सोदाहरणं व्याख्यायताम्?

(पाठ-4, कस्मात् किं शिक्षेत)

6. अधोलिखितेषु कमपि एकं विषयमधिकृत्य परियोजना विवरणं लिखत- 6
- (क) समाचारपत्रेभ्यः संगणकात् वा केन्द्रसर्वकारस्य त्र्याणां नूतनयोजनानां संकलनं कृत्वा प्रत्येकस्य विषये षड्संस्कृतवाक्येषु लिखत।
- (ख) एकतः सप्तपाठमर्यन्तम् कतमः पाठः भवद्भ्यः रोचते? किमर्थं रोचते? भवान् / भवती स्वजीवने कथं तद् विषयं धारयिष्यति इति वर्णयत।

ગણિત
MATHEMATICS
(211)

શિક્ષક દ્વારા અંકિત મૂલ્યાંકન કસોટી
TUTOR MARKED ASSIGNMENT

કુલ ગુણ: 20

Max. Marks : 20

સૂચના : (1) બધા જ પ્રશ્નો ફરજિયાત છે. દરેક પ્રશ્ન માટે ફાળવેલ ગુણ બાજુમાં દર્શાવ્યા છે.

(2) ઉત્તરવહીના પ્રથમ પેજ ઉપર તમારું નામ , અનુક્રમ નંબર, અધ્યયન કેન્દ્રનું નામ અને વિષય સ્પષ્ટ શબ્દોમાં લખો.

1. નીચેના પ્રશ્નોમાંથી કોઈ એકનો જવાબ 40 થી 60 શબ્દોમાં લખો. 2

(a) 28 મીટર વ્યાસવાળો એક ગોળાકાર બગીચો છે તેની ચારે બાજુ બહારની તરફ 3.5 મીટર પહોળો રસ્તો બનાવેલો છે. બીજગણીતના સુત્રોનો ઉપયોગ કરી આ રસ્તાનું ક્ષેત્રફળ શોધો.

(પાઠ 20 અને 4 જુઓ)

(b) નીચે આપેલા ચિત્રમાં દર્શાવેલ છાયાંકિત ભાગનું ક્ષેત્રફળ બે દ્વીપદીના ગુણાકાર સ્વરૂપે રજૂ કરો.

(પાઠ 4 જુઓ)

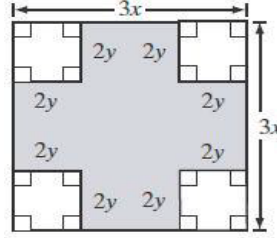

2. નીચેના પ્રશ્નોમાંથી કોઈ એકનો જવાબ 40 થી 60 શબ્દોમાં લખો. 2

(a) નીચે દર્શાવેલ ચિત્રમાં છેદિકા 'n' એ બે સમાંતર રેખાઓ l અને m છેદે છે જો ખૂણો 1 અને 2 અનુક્રમે $(5x-10)$ અને $(3x+60)$ છે તો ખૂણા 1 અને ખૂણા 2 નું માપ શોધો.

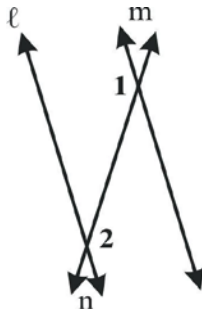

- (b) આલોકે નીચે દર્શાવેલ ચિત્ર અનુસાર એક બગીચો બનાવ્યો છે જેમાં $\triangle CFD$ અને $\triangle HFG$ એકરૂપ છે. $DG=16$ અને F એ DG નું મધ્યબિંદુ છે

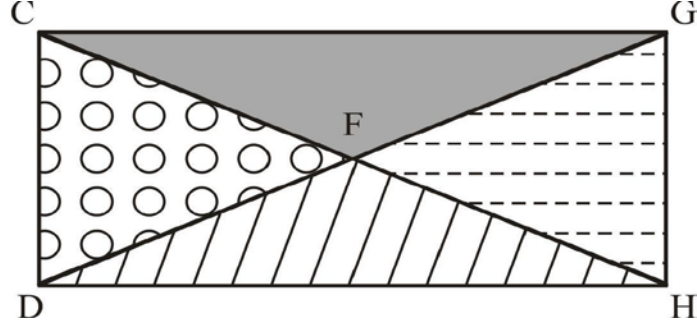

- (i) ધારોકે CD અને GH બંને નું માપ 30 છે તો બતાવો કે ત્રિકોણ CFD અને ત્રિકોણ HFG એકરૂપ છે.
(ii) જો F અને CH નું મધ્યબિંદુ છે તથા $CH=DG$ હોય તો બતાવો કે ત્રિકોણ CFD અને ત્રિકોણ HFG એકરૂપ છે.
(પાઠ 11 જુઓ)

3. નીચેના પ્રશ્નોમાંથી કોઈ એકનો જવાબ 40 થી 60 શબ્દોમાં લખો. 2

- (a) એક ચોરસ સમયે એક 170 સેમી ઉંચાઈવાળા વ્યક્તિનો પડછાયો જમીન પર 204 સેમી પડે છે. એજ સમયે જમીન પર એક થાંભલાનો પડછાયો 600 સેમી પડે છે. થાંભલાની ઉંચાઈ શોધો.

(પાઠ 23 જુઓ)

- (b) એક લંબચોરસની લંબાઈ તેની પહોળાઈ કરતા 12 મીટર વધારે છે લંબચોરસનું ક્ષેત્રફળ 320 ચોરસ એકમ છે. લંબચોરસની લંબાઈ અને પહોળાઈના સમીકરણ બનાવીને લંબચોરસની બાજુઓના માપ શોધો.

(પાઠ 6 જુઓ)

4. નીચેના પ્રશ્નોમાંથી કોઈ એકનો જવાબ 40 થી 60 શબ્દોમાં લખો. 4

- (a) નીચે આપેલી આકૃતિમાં બિંદુ P એ $\triangle DEF$ નું મધ્યકેન્દ્ર છે તથા EH , DF પર લંબ છે જો $DH=9$ સેમી, $DG=7.5$ સેમી $EP=8$ સેમી તથા $DE=FE$ હોય તો FH , EH , PH ની લંબાઈ તથા $\triangle DEF$ ની પરિમિતિ શોધો.

(પાઠ 12 જુઓ)

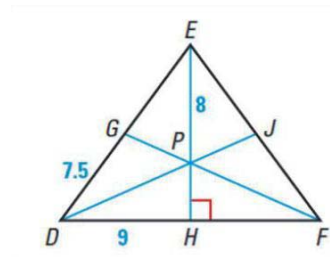

- (b) એક બિલ્ડર એક ફ્લેટને રૂ. 30,00,000 રોકડા અને રૂ. 10,31,600 શરૂઆતની રકમ ચૂકવી અને ત્રણ સમાન ત્રિમાસિક હપ્તામાં બાકીની રકમ આપવાની યોજના બનાવે છે જો વ્યાજનો દર વાર્ષિક 10% લેખે હોય અને વ્યાજ ત્રિમાસિક ધોરણે ગણાતું હોય તો દરેક હપ્તાની રકમ તથા કુલ વ્યાજ શોધો.

5. નીચેના પ્રશ્નોમાંથી કોઈ એકનો જવાબ 100 થી 150 શબ્દોમાં લખો.

4

- (a) નીચે આપેલી આકૃતિ (i) અને (ii) નું અવલોકન કરો તથા છાયાંકિત ભાગનું ક્ષેત્રફળ શોધો.

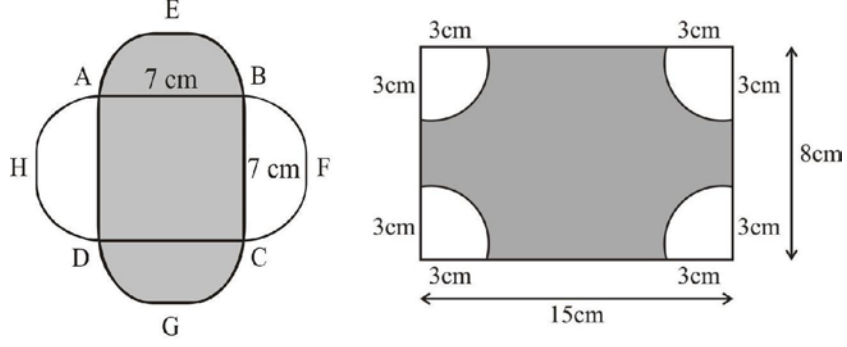

- (b) એક ત્રિકોણ ABC ની બાજુઓના માપ ક્રમશઃ 6 સેમી 4 સેમી અને 9 સેમી છે ત્રિકોણ DEF તથા સમરૂપ છે. ત્રિકોણ DEF ની એક બાજુનું માપ 36 સેમી છે ત્રિકોણ DEF ની વધુમાં વધુ કેટલી

(પાઠ 14 જુઓ)

6. નીચેના પ્રશ્નોમાંથી કોઈ એકનો જવાબ 40 થી 60 શબ્દોમાં લખો.

6

- (a) વર્ષ 2016 માં રમાયેલ એક દિવસીય ક્રિકેટ મેચનું નિરીક્ષણ કરો અને નીચેના મુદ્દાઓના આધારે બંને ટીમોના દેખાવની સરખામણી કરતો એક પ્રોજેક્ટ તૈયાર કરો.
- દરેક ટીમના પ્રતિ ઓવર સરેરાશ રન.
 - બોલરોનો વ્યક્તિગત રન રેટ અને તેના પરથી સર્વશ્રેષ્ઠ બોલર નક્કી કરો.
 - ઓવરોની સંખ્યાને વર્ગ તરીકે તથા તેને સંગત રનને આવૃત્તિ તરીકે લઈ પ્રત્યેક ટીમ માટે આવૃત્તિ વિતરણ કોષ્ટક તૈયાર કરો.
 - ઉપરોક્ત (iii) માં બનાવેલ આવૃત્તિ વિતરણને આધારે સ્તંભ આલેખની રચના કરો .
- (b) તમે જે લત્તા/ગામમાં રહો છો ત્યાંના 50 કુટુંબો/ઘરો ની કુલ સંખ્યાનું સર્વેક્ષણ કરો .
- મેળવેલ માહિતીને કોષ્ટક સ્વરૂપે રજૂ કરો ચોક્કસ વર્ગલંબાઈ લઈને તમામ સભ્યો દર્શાવો .
 - કુટુંબનું સરેરાશ કદ શોધો અને અંકોને ચિત્રાકૃતિદ્વારા રજૂ કરો.
 - કેટલા કુટુંબ સરેરાશ કદથી વધુ તથા ઓછા છે

વિજ્ઞાન અને ટેકનોલોજી
SCIENCE AND TECHNOLOGY
(212)

શિક્ષક દ્વારા અંકિત મૂલ્યાંકન કસોટી
TUTOR MARKED ASSIGNMENT

કુલ ગુણ: 20

Max. Marks : 20

સૂચના : (1) બધા જ પ્રશ્નો ફરજિયાત છે. દરેક પ્રશ્ન માટે ફાળવેલ ગુણ બાજુમાં દર્શાવ્યા છે.

(2) ઉત્તરવહીના પ્રથમ પેજ ઉપર તમારું નામ , અનુક્રમ નંબર, અધ્યયન કેન્દ્રનું નામ અને વિષય સ્પષ્ટ શબ્દોમાં લખો.

1. નીચેના પ્રશ્નોમાંથી કોઈ એકનો જવાબ 40 થી 60 શબ્દોમાં લખો. 2

(a) જો એક કાગળનો ટુકડો અને એક સિક્કાને બરાબર ઊંચાઈથી એક સાથે ફેંકવામાં આવે સિક્કો પહેલા જમીન પર પહોંચે છે અને કાગળના ટુકડાને જમીન પર પહોંચતા થોડો વધારે સમય લાગે છે. હવે આ કાગળના ટુકડાને તોડીફોડીને નાના બોલનું સ્વરૂપ આપીએ અને તેને સિક્કાની સાથે સમાન ઊંચાઈથી ફરી એક સાથે ફેંકવામાં આવે તો તે બંને લગભગ એકસાથે જમીન પર પહોંચશે. આ ક્રિયાની અંતર્ગત વિજ્ઞાનની વ્યાખ્યા આપો.

(પાઠ 11 જુઓ)

(b) 100 ગ્રામ બરફને 0°C તાપમાને એક સમાન દરથી ઉષ્મા આપીને તેને 50 °C તે પાણીમાં રૂપાંતરિત થાય છે બરફ અથવા પાણી દ્વારા અવશોષિત ઉષ્માની ગણતરી જુલમાં કરો.

આપેલ : બરફની ગલન ગુપ્ત ઉષ્મા = 80 કેલ્વિન/ગ્રામ

પાણીની વિશિષ્ટ ઉષ્માક્ષમતા = 1 કેલ્વિન સે./ગ્રામ

1 કેલરી = 4.2 જુલ/કેલરી

(પાઠ 14 જુઓ)

2. નીચેના પ્રશ્નોમાંથી કોઈ એકનો જવાબ 40 થી 60 શબ્દોમાં લખો. 2

(a) નીચે આપેલી ક્રિયાઓનું ઉદાહરણ સહિત વર્ણન કરો.

(i) મિશ્રણ પ્રતિક્રિયા

(ii) દ્વિવિસ્થાપન પ્રતિક્રિયા

(પાઠ 4 જુઓ)

(b) નીચે આપેલી પ્રતિક્રિયાઓ સંતુલિત કરો.

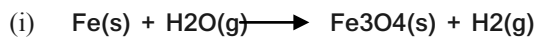

(પાઠ 4 જુઓ)

3. નીચેના પ્રશ્નોમાંથી કોઈ એકનો જવાબ 40 થી 60 શબ્દોમાં લખો. 2

(a) ઘઉંના પાકની કાપણી અને ચોખાના પાકની વાવણી વચ્ચેના સમયમાં ખેડૂત દાળ અથવા વટાણાની જાતિના ફળાદાર છોડ ઉગાડે છે. શા માટે? 3-4 વાક્યમાં જવાબ આપો.

(પાઠ 31 જુઓ)

(b) કોશિકા વિભાજનનું નામ લખો જેના અંતમાં એક માતૃ કોશિકાથી ચાર સંતતિ કોશિકા બને છે આ પ્રકારની કોશિકા વિભાજન તથા અન્ય પ્રકારની કોશિકા વિભાજન જેમાં એક કોશિકાના વિભાજનથી બે કોશિકાઓ જન્મ લે છે કોઈ પણ બે તફાવતના મુદ્દા લખો (પાઠ 21 જુઓ)

4. નીચેના પ્રશ્નોમાંથી કોઈ એકનો જવાબ 100 થી 150 શબ્દોમાં લખો. 4

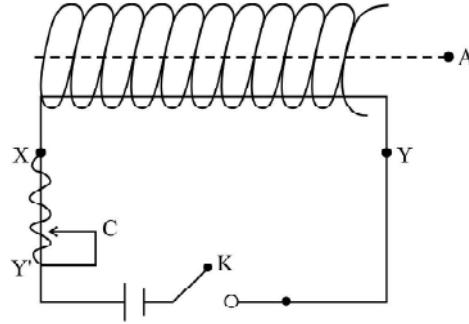

(a) એક કોઈલનો N આંટાવાળો અવાહક કોપર વાયર કાર્ડબોર્ડ પાઈપ પર વીંટાળેલ છે. કોઈલ વાયરના બંને છેડા બેટરી રીઓસ્ટેટ અને એક ઓપન કી સાથે આકૃતિમાં દર્શાવ્યા પ્રમાણે જોડાયેલ છે. A એ કોઈલની ધરી પરનું બિંદુ છે. નીચેના પ્રશ્નોના જવાબ કારણ સહિત આપો.

- (i) A પર રાખવામાં આવેલી ચુંબકીય સોય કઈ દિશામાં ઉભી રહેશે?
- (ii) કી K બંધ કરતા શું થશે?
- (iii) K ને બંધ રાખી રીઓસ્ટેટ નો સંપર્ક C ને X થી જબાજુ ખસેડતા શું થશે?
- (iv) જો લોખંડની ધરીની સોય A પર રાખવામાં આવે તો (i) અને (ii) ના જવાબો કેવી રીતે બદલાશે?

(પાઠ 17 જુઓ)

(b) નીચે આપેલાનો તફાવત સ્પષ્ટ કરો.

- (i) માર્ફકોફેન અને લાઉડસ્પીકર
- (ii) પીચ અને તીવ્રતા
- (iii) રડાર અને સોનાર
- (iv) વિદ્યુત ચુંબકીય તરંગો અને યાંત્રિક તરંગો

5. નીચેના પ્રશ્નોમાંથી કોઈ એકનો જવાબ 100 થી 150 શબ્દોમાં લખો. 4

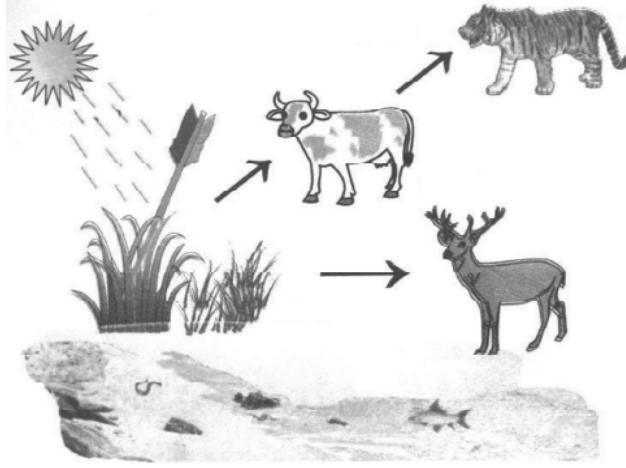

(a) ઉપર આપેલા પરીતંત્રના ચિત્રમાંથી કોઈ બે અજૈવિક અને બે જૈવિક ઘટકોને ઓળખો અને તેમના નામ લખો.

(પાઠ 29 જુઓ)

(b) જૈવ વિવિધતાનું એક સ્તર જાતિની વિવિધતા છે. બીજા બે સ્તરો કયા છે? જીવોનું વર્ગીકરણ શા માટે જરૂરી છે? બે કારણ લખો. વિવિધ પ્રકારના જીવોને પાંચ જગતમાં વર્ગીકૃત કરવાનો આધાર કયો-કયો છે?

(પાઠ 19 જુઓ)

6. નીચે આપેલા પ્રોજેક્ટમાંથી કોઈ એક પ્રોજેક્ટ તૈયાર કરો.

6

(a) તમારા ક્ષેત્રમાં જઈને નીચે આપેલી વસ્તુઓ એકત્રિત કરો.

(i) કોપરનો તાર (ii) સલ્ફર (iii) એલ્યુમીનીયમ શીટ (iv) લોખંડની ખીલી (v) આયોડીન સ્ફટિક
નીચે આપેલાના ઉત્તર આપો -

- (i) આને ધાતુ અને અધાતુમાં વર્ગીકૃત કરો.
- (ii) લોખંડની ખીલી પર ભૂરો સ્તર જમા થાય છે શા માટે?
- (iii) ગરમી માટેનું શ્રેષ્ઠ કંડકર કયું છે?
- (iv) ધાતુઓની પાણી સાથેની પ્રતિક્રિયા લખો.
- (v) અધાતુની પાણી સાથેની પ્રતિક્રિયા લખો.

(b) ઇકોસિસ્ટમમાં કોઈ એક પરીતંત્રને ઓળખો પછી તે તળાવ હોય નદી, બગીચો, ખેતર, વન, પાર્ક અથવા પછી તે તમારા મિત્રના ઘરનું માછલીઘર હોય તમારા શિક્ષકને બતાવ્યા વગર પરીતંત્રના વિષયમાં વિસ્તૃત જાણકારી આપોઆ જાણકારી પાવર પોઈન્ટ પ્રેજન્ટેશન અથવા સ્કેપબુક અથવા

ચિત્ર દ્વારા ચિહ્નિત રિપોર્ટના રૂપમાં થઈ શકે છે ચિત્ર કેમેરા અથવા મોબાઈલથી પાડેલી અથવા

પુસ્તક અથવા પત્રિકાથી મેળવી શકાય છે ચિત્ર સિવાય જાણકારી ટેબલ બનાવીને પણ આપી શકો છો તમે પ્રોજેક્ટમાં નીચેનું પણ ઉમેરો.

- (i) સ્થાનનું નામ
- (ii) પરીતંત્ર નો પ્રકાર - પ્રાકૃતિક અથવા માનવ નિર્મિત
- (iii) પરીતંત્રના ઘટકોની વિશેષતાઓ
- (iv) ઘટકોનું સવિસ્તાર વર્ણન
- (v) માનવજાતિનો પ્રભાવ જો પરીતંત્ર પર થાય તો તેની પર ટીપ્પણી

સામાજિક વિજ્ઞાન
SOCIAL SCIENCE
(213)

શિક્ષક દ્વારા અંકિત મૂલ્યાંકન કસોટી
TUTOR MARKED ASSIGNMENT

કુલ ગુણ: 20

Max. Marks : 20

સૂચના : (1) બધા જ પ્રશ્નો ફરજિયાત છે. દરેક પ્રશ્ન માટે ફાળવેલ ગુણ બાજુમાં દર્શાવ્યા છે.

(2) ઉત્તરવહીના પ્રથમ પેજ ઉપર તમારું નામ , અનુક્રમ નંબર, અધ્યયન કેન્દ્રનું નામ અને વિષય સ્પષ્ટ શબ્દોમાં લખો.

1. નીચેના પ્રશ્નોમાંથી કોઈ એકનો જવાબ 40 થી 60 શબ્દોમાં લખો. 2

(a) પ્રાચીન આદિમાનવ અને આજના મનુષ્ય ને અલગ દર્શાવતી કોઈ પણ બે ક્રિયાઓ દર્શાવો.

(b) ગૌતમ બુદ્ધ ના કોઈ પણ બે મહાન સત્ય અને વર્ધમાન મહાવીરના કોઈ પણ બે મૂળભૂત સિદ્ધાંતો વિશે વિસ્તૃત નોંધ આજના સમયને અનુરૂપ વર્ણવો.

(પાઠ 1 જુઓ)

2. નીચેના પ્રશ્નોમાંથી કોઈ એકનો જવાબ 40 થી 60 શબ્દોમાં લખો. 2

(a) “ભારત ભૌતિક વિવિધતા ધરાવતો દેશ છે” તમે જે વિસ્તારમાં રહો છો ત્યાંના ભૌતિક લક્ષણો ની તુલના કોઈ બીજા વિસ્તારના ભૌતિક લક્ષણો સાથે કરો.

(પાઠ 9 જુઓ)

(b) જીવન પરિસ્થિતિઓ પર આધારિત વૈશ્વિક ઉષ્ણતામાનમાં થતા વધારાની અસરો યોગ્ય ઉદાહરણ આપી સમજાવો.

(પાઠ 10 જુઓ)

3. નીચેના પ્રશ્નોમાંથી કોઈ એકનો જવાબ 40 થી 60 શબ્દોમાં લખો. 2

(a) “પ્રસ્તાવનામાં દર્શાવવામાં આવેલા મુલ્યો ભારતના બંધારણના હેતુઓ તરીકે ઉલ્લેખાયા છે” આ વાક્યના સંદર્ભમાં બે ઉદાહરણો આપો.

(પાઠ 15 જુઓ)

(b) “યુંટણી પંચ પાસે તટસ્થ અને સ્વતંત્ર યુન્ટાની કરવા માટેના જુદા જુદા કાર્યોની યાદી છે” આ હેતુ પ્રાપ્ત કરવા માટે તમારી દ્રષ્ટિએ ક્યાં બે કાર્યો મહત્વના છે તે જણાવો.

(પાઠ 22 જુઓ)

4. નીચેના પ્રશ્નોમાંથી કોઈ એકનો જવાબ 100 થી 150 શબ્દોમાં લખો. 4

(a) ભારતીય કંઠ્ય સંગીતની વ્યવસ્થામાં ક્યાં પરિવર્તનો આવ્યા છે? તેની આરબ, ઈરાનીયન અને મધ્ય એશિયાની પરંપરાઓ સાથે સાંકળીને ચર્ચા કરો.

(પાઠ 2 જુઓ)

(b) ભારતના નકશા પર નીચે દર્શાવેલ ઉપયુક્ત નિશાનીને ચિહ્નો દ્વારા દર્શાવો.

- (i) અરાવલી પહાડોમાનો સૌથી ઉચ્ચ શિખર
- (ii) ભારતની મુખ્ય ભૂમિનું દક્ષિણતમ બિંદુ
- (iii) હરિયાણા કાંતિનું ઉદગમ રાજ્ય
- (iv) વર્ષ 2001 ની જનસંખ્યાના આધારે સૌથી વધુ જનસંખ્યા ધરાવતું રાજ્ય

5. નીચેના પ્રશ્નોમાંથી કોઈ એકનો જવાબ 100 થી 150 શબ્દોમાં લખો.

4

(a) ભારતમાં રાષ્ટ્રીય એકકીકરણ માટે ક્ષેત્રવાદ સૌથી મોટી પડકારરૂપ બાબત છે આ વિચારને તાર્કિક રીતે પણ સમજવામાં આવે છે કોઈ પણ બે તર્ક કરી આ કથન ની ચર્ચા કરો.

(પાઠ 24 જુઓ)

(b) આપણા જીવનમાં ઇતિહાસ આવશ્યક અને મહત્વપૂર્ણ છે તમારા જવાબ અનુસંધાને ચાર તર્ક આપો .

6. નીચે આપેલા પ્રોજેક્ટમાંથી કોઈ એક પ્રોજેક્ટ તૈયાર કરો

6

(a) નીચે આપેલી સ્થિતિઓ વાંચો અને તેના આધારે નીચેના પ્રશ્નોના જવાબ આપો.

સ્થિતિ-1 : મોહન અને રીટા એક ધનિક ગ્રામીણ પરિવારના બાળકો છે. મોહન શહેરની એક પબ્લિક શાળામાં ભણે છે. જ્યારે રીટા ગામની સ્થાનિક શાળામાં ભણવા જાય છે

સ્થિતિ-2 : ગામડાના પરિવારમાં વધારે ઘરકામ સ્ત્રીઓ દ્વારા કરવામા આવે છે.

સ્થિતિ-3 : કુટુંબ માં છોકરાઓનો જન્મ થાય તો ઉત્સવ ઉજવાય છે જ્યારે છોકરીના જન્મ પર નહિ.

પ્રશ્ન :

- (i) ઉપયુક્તઆપેલી પરિસ્થિતિઓ શું નિર્ધાર કરે છે ?
- (ii) હકારાત્મક પરિવર્તન લાવવાના બે ઉપાયો જણાવો.
- (iii) એવાચાર મહિલાઓના ચિત્ર એકઠા કરો જેમને કોઈ વિશિષ્ટબાબત માટે સન્માનિત કરવામા આવ્યા હોયઅને સાથે તેમની વિશિષ્ટતાના ક્ષેત્રનો ઉલ્લેખ કરો.
- (iv) કલ્પના કરો તમારા માતૃશ્રી એક વર્ષ માટે બહાર જવાના છે આવી પરિસ્થિતિઓમાં તમે કેવી ભૌતિક અને ભાવનાત્મક મુશ્કેલીઓનો સામનો કરશો ?

(પાઠ 23 જુઓ)

(b) તમે તમારા ક્ષેત્રમાં કાર્યરત કોઈ પણ ચાર સામાજિક સંગઠનોની સૂચી તૈયાર કરો. દરેક સંગઠનો મુખ્ય ઉદ્દેશ્ય અને કાર્યો જણાવો. નીચે આપેલો કોઠો પૂરો અને તમે કોઈ સંગઠન સાથે જોડાવવા માંગો છો અને શા માટે ?

ક્રમ	સંગઠનનું નામ	મુખ્ય ઉદ્દેશ્ય	કાર્ય

(પાઠ 25 જુઓ)

અર્થશાસ્ત્ર
ECONOMICS
(214)
શિક્ષક દ્વારા અંકિત મૂલ્યાંકન કસોટી
TUTOR MARKED ASSIGNMENT

કુલ ગુણ: 20

Max. Marks : 20

સૂચના : (1) બધા જ પ્રશ્નો ફરજિયાત છે. દરેક પ્રશ્ન માટે ફાળવેલ ગુણ બાજુમાં દર્શાવ્યા છે.

(2) ઉત્તરવહીના પ્રથમ પેજ ઉપર તમારું નામ , અનુક્રમ નંબર, અધ્યયન કેન્દ્રનું નામ અને વિષય સ્પષ્ટ શબ્દોમાં લખો.

1. નીચેના પ્રશ્નોમાંથી કોઈ એકનો જવાબ 40 થી 60 શબ્દોમાં લખો. 2
 - (a) વસ્તુઓ અને સેવાઓ વચ્ચે શું તફાવત છે? (પાઠ 3 જુઓ)
 - (b) અર્થતંત્ર એટલે શું? (પાઠ 4 જુઓ)
2. નીચેના પ્રશ્નોમાંથી કોઈ એકનો જવાબ 40 થી 60 શબ્દોમાં લખો. 2
 - (a) મુડીવાદી અર્થતંત્રની બે લાક્ષણિકતાઓ જણાવો. (પાઠ 4 જુઓ)
 - (b) સમાજવાદી અર્થવ્યવસ્થામાં વિષમતાઓ કઈ રીતે ન્યૂનતમ કરવામાં આવે છે? (પાઠ 4 જુઓ)
3. નીચેના પ્રશ્નોમાંથી કોઈ એકનો જવાબ 40 થી 60 શબ્દોમાં લખો. 2
 - (a) ઉત્પાદનની શ્રમપ્રધાન અને મૂડી પ્રધાન પદ્ધતિ વચ્ચેનો તફાવત સમજાવો. (પાઠ 7 જુઓ)
 - (b) કુલ ઉત્પાદન એટલે શું? (પાઠ 7 જુઓ)
4. નીચેના પ્રશ્નોમાંથી કોઈ એકનો જવાબ 100 થી 150 શબ્દોમાં લખો. 4
 - (a) માંગ એટલે શું? માંગ અને ઈચ્છા વચ્ચે શું તફાવત છે? (પાઠ 9 જુઓ)
 - (b) પુરવઠો એટલે શું? વ્યક્તિગત પુરવઠાને અસર કરતા પરીબળોના નામ આપો. (પાઠ 10 જુઓ)
5. નીચેના પ્રશ્નોમાંથી કોઈ એકનો જવાબ 100 થી 150 શબ્દોમાં લખો. 4
 - (a) માંગ એટલે શું? માંગ અને ઈચ્છા વચ્ચે શું તફાવત છે? (પાઠ 9 જુઓ)
 - (b) સમતુલિત કિંમત એટલે શું? સમતુલિત કિંમત કેવી રીતે નક્કી થાય છે? (પાઠ 9 જુઓ)

(પાઠ 11 જુઓ)

6. નીચે આપેલા પ્રોજેક્ટમાંથી કોઈ એક પ્રોજેક્ટ તૈયાર કરો

6

(a) તમારા જરૂરિયાતની વસ્તુઓની યાદી તૈયાર કરો. તે તૈયાર કરવામાં અર્થશાસ્ત્રનો અભ્યાસ કઈ રીતે ઉપયોગી બને છે સમજાવો?

(પાઠ 2 જુઓ)

(b) જુદા જુદા પ્રકારની દસ વસ્તુઓ લઈ તેને “આર્થિક વસ્તુઓ અને સર્વસુલભ વસ્તુઓ” વપરાશી વસ્તુઓ અને ઉત્પાદકીય વસ્તુઓ તથા ખાનગી વસ્તુઓ અને જાહેર વસ્તુઓમાં વર્ગીકરણ કરો.

(પાઠ 3 જુઓ)

વેપાર અને વાણિજ્ય
BUSINESS STUDIES
(215)
શિક્ષક દ્વારા અંકિત મૂલ્યાંકન કસોટી
TUTOR MARKED ASSIGNMENT

કુલ ગુણ: 20

Max. Marks : 20

- સૂચના : (1) બધા જ પ્રશ્નો ફરજિયાત છે. દરેક પ્રશ્ન માટે ફાળવેલ ગુણ બાજુમાં દર્શાવ્યા છે.
(2) ઉત્તરવહીના પ્રથમ પેજ ઉપર તમારું નામ , અનુક્રમ નંબર, અધ્યયન કેન્દ્રનું નામ અને વિષય સ્પષ્ટ શબ્દોમાં લખો.
1. નીચેના પ્રશ્નોમાંથી કોઈ એકનો જવાબ 40 થી 60 શબ્દોમાં લખો. 2
- (a) સમજાવો: આર્થિક પ્રવૃત્તિ (પાઠ 1 જુઓ)
- (b) ધંધો અને વ્યવસાય વચ્ચેનો તફાવત સ્પષ્ટ કરો. (પાઠ 1 જુઓ)
2. નીચેના પ્રશ્નોમાંથી કોઈ એકનો જવાબ 40 થી 60 શબ્દોમાં લખો. 2
- (a) ઈ-વાણિજ્ય (ઈન્ટરનેટની મદદથી વેપારી પ્રવૃત્તિ) ના લાભ જણાવો. (પાઠ 2 જુઓ)
- (b) કંપની (જોઈંટ સ્ટોક કંપની) સ્વરૂપના ફાયદા જણાવો. (પાઠ 4 જુઓ)
3. નીચેના પ્રશ્નોમાંથી કોઈ એકનો જવાબ 40 થી 60 શબ્દોમાં લખો. 2
- (a) ગોદામોના (ગોડાઉન / વખાર) પ્રકાર જણાવો. (પાઠ 6 જુઓ)
- (b) સંદેશા-વ્યવહારના પાંચ સાધનો વર્ણવો. (પાઠ 7 જુઓ)
4. નીચેના પ્રશ્નોમાંથી કોઈ એકનો જવાબ 100 થી 150 શબ્દોમાં લખો. 4
- (a) વાણિજ્ય બેંકોના કાર્યો જણાવો. (પાઠ 9 જુઓ)
- (b) જાહેરાતના જુદા-જુદા માધ્યમો વિગતે સમજાવો. (પાઠ 15 જુઓ)
5. નીચેના પ્રશ્નોમાંથી કોઈ એકનો જવાબ 100 થી 150 શબ્દોમાં લખો. 4
- (a) જથ્થાબંધ વેપારી અને છૂટક વેપારી વચ્ચેના તફાવત સમજાવો. (પાઠ 13 જુઓ)
- (b) રોજ-બરોજના જીવનમાં ઉપલોક્તાઓને પડતી તકલીફો જણાવો.

(પાઠ 18 જુઓ)

6. નીચે આપેલા પ્રોજેક્ટમાંથી કોઈ એક પ્રોજેક્ટ તૈયાર કરો

6

(a) તમારી નજીકના (પરીચીત) કોઈપણ 10 રોજગાર મેળવતા વ્યક્તિઓની યાદી તૈયાર કરી જીવન જરૂરીયાત માટેની આવક મેળવવા તેઓ કઈ પ્રવૃત્તિઓ કરે છે તે નોંધો. તેને ધંધા વ્યવસાય અને રોજગારમાં વહેંચો.

(પાઠ 1 જુઓ)

(b) તમારી નજીકની પોસ્ટ-ઓફિસમાં જાવ અને 'રાષ્ટ્રીય બચત પત્રો' અને 'કિસાન વિકાસપત્રો' ના ફાયદાઓ નોંધો.

(પાઠ 8 જુઓ)

ગૃહ વિજ્ઞાન
HOME SCIENCE
(216)
શિક્ષક દ્વારા અંકિત મૂલ્યાંકન કસોટી
TUTOR MARKED ASSIGNMENT

કુલ ગુણ: 20

Max. Marks : 20

સૂચના : (1) બધા જ પ્રશ્નો ફરજિયાત છે. દરેક પ્રશ્ન માટે ફાળવેલ ગુણ બાજુમાં દર્શાવ્યા છે.

(2) ઉત્તરવહીના પ્રથમ પેજ ઉપર તમારું નામ , અનુક્રમ નંબર, અધ્યયન કેન્દ્રનું નામ અને વિષય સ્પષ્ટ શબ્દોમાં લખો.

1. નીચેના પ્રશ્નોમાંથી કોઈ એકનો જવાબ 40 થી 60 શબ્દોમાં લખો. 2

(a) તમે તમારા અભ્યાસ કેન્દ્રના ગૃહવિજ્ઞાનના શિક્ષકથી પ્રેરિત છો કે જે સાધન સંપત્તિની વ્યવસ્થામાં નિષ્ણાત છે આથી તમે પણ આ વિષય માં તમારી કારકિર્દી બનાવવા માગો છો ક્યાં પ્રકારની નોકરીઓ તમારા માટે બજારમાં ઉપલબ્ધ થઈ શકાશે.

(પાઠ 1 જુઓ)

(b) એક નવદંપતી નવું ઘર શરૂ કરે છે બંને સવારે કાર્યાલય જાય છે તેમની પાસે મર્યાદિત સાધન છે માસિક ૨૦,૦૦૦ ની આવક છે તમે તેને ધ્યાનમાં રાખીને નીચેના પ્રશ્નોના જવાબ આપો.

- (i) આખા દિવસ ના સમયનું આયોજન
- (ii) એક મહિનાનું અંદાજપત્ર
- (iii) તે જીવનના તબક્કાની કઈ અવસ્થા માંથી પસાર થઈ રહ્યા છે
- (iv) પોતાનું સારું આરોગ્ય રાખવા માટે તમે તેને શું સલાહ આપશો

(પાઠ 15-16-18-7 જુઓ)

2. નીચેના પ્રશ્નોમાંથી કોઈ એકનો જવાબ 40 થી 60 શબ્દોમાં લખો. 2

(a) જો તમારા વિસ્તારમાં મેલેરિયાનો રોગચાળો છે તમે તેના સંભવિત કારણો જણાવો. તમે સ્થાનિક આરોગ્ય અધિકારીની મેલેરિયા અને મચ્છારોને નિયંત્રણ કરવામા કેવી રીતે મદદ કરશો.

(પાઠ 6-8 જુઓ)

(b) તમારી ૮ વર્ષની નાની બહેન રમતી વખતે ઢાળ ઉપરથી પડી ગઈ છે અને તેના જમણા હાથનું હાડકું તૂટી ગયું છે તમે તેની કઈ પ્રાથમિક સારવાર કરશો અને પછીથી તેને કેવી રીતે મદદ કરશો ?

(પાઠ 13-19 જુઓ)

3. નીચેના પ્રશ્નોમાંથી કોઈ એકનો જવાબ 40 થી 60 શબ્દોમાં લખો. 2

(a) તમે કામ ઉપર જવાની સગવડ માટે સ્કૂટી ખરીદી છે કમનસીબે સ્કૂટીને ૪-૫ મહિના પછી મુસીબત આપવાનું શરૂ કરી દીધું. તમારા દુકાનદારે મદદ કરવાની ના પડી દીધી છે હવે તમે ગ્રાહક સુરક્ષામાં જવાનો નિર્ણય લીધો છે અને....

- (i) હવે તમે ક્યાં ગ્રાહક અધિકારનો ઉપયોગ કરશો અને શા માટે?
- (ii) ફરિયાદ કરવાની પદ્ધતિને વિસ્તારથી જણાવો.

(પાઠ 22 જુઓ)

4. નીચેના પ્રશ્નોમાંથી કોઈ એકનો જવાબ 100 થી 150 શબ્દોમાં લખો.

4

(a) મીના પહેલી વખત એક છોકરાને જન્મ આપે છે અને તે સમયે તેને કુટુંબ ના કોઈનો સાથ નથી હોતો. મીના તેમને ગૃહવિજ્ઞાનના વિદ્યાર્થી હોવાને કારણે મદદ કરવા માટે વિનંતી કરે છે તમે મીના ને નીચે લખેલા પર સૂચનો આપો

- (i) સ્તનપાન-કોલેસ્ટ્રોલ (સ્તનનું પ્રથમ ઘાટું દૂધ)
- (ii) માનવ વિકાસના તબક્કાઓ
- (iii) રસીકરણનું સમય પત્રક
- (iv) સ્તનપાન અવસ્થામાં સમતોલ આહાર.

(પાઠ 19-20-21 જુઓ)

(b) કુટુંબમાં એક મોટા પુત્ર હોવાને કારણે તમારા માતાપિતા તમારી પાસેથી કુટુંબમાં કેટલીક નાણાકીય જવાબદારીની ભાગીદારી માંગે છે પરંતુ તમે તમારું શિક્ષણ ચાલુ રાખવા માંગો છો.

- (i) તમે તેમના કુટુંબ ના અંદાજપત્ર બનાવવામાં કેવી રીતે મદદ કરશો?
- (ii) તમારા માતાપિતાના સંબંધના વિષયમાં લખો
- (iii) તમે આવું ન કરી શકવા માટે તમારા માતાપિતાને કેવી રીતે સમજાવશો?
- (iv) જો કોઈ પણ માર્ગ નહિ હોય તો તમે નાણા કમાવાનું તેમજ ભણવાનું કેવી રીતે કરશો?

(પાઠ 16-19-20-21 જુઓ)

5. નીચેના પ્રશ્નોમાંથી કોઈ એકનો જવાબ 100 થી 150 શબ્દોમાં લખો.

4

(a) તમારી આજુબાજુના આરોગ્યકેન્દ્ર/ હોસ્પિટલમાં જાવ અને ત્યાં આવેલ દર્દીઓના રોગનું કારણ જાણો હવે તમે...

- (i) રોગોનું વર્ગીકરણ કરો (પસંદગીના કોઈ પણ આઠ)
- (ii) તેનું કારણ તેમજ રોગના લક્ષણો લખો
- (iii) તેને અટકાવવાના ઉપાયો લખો
- (iv) કોઈ પણ બે સંદેશ લખો. પ્રતિકારક તેમજ માનસિક આરોગ્યને ધ્યાનમાં રાખીને

(b) નીચે લખેલા માંથી કોઈ પણ ચાર કપડા પર તાજા તથા જુના ડાઘ ને દૂર કરવાની રીત બનાવો તેમજ ડાઘનું વર્ગીકરણ કરો.

- રેશમની સાડી પર પાનના ડાઘ
- ડેનિમના પેન્ટ પર લોહીનો ડાઘ
- ફોક ઉપર મસાલાવાળી કઢીના ડાઘ
- બ્લાઉઝમાં પરસેવાના ડાઘ

(પાઠ 7-8 જુઓ)

6. નીચે આપેલા પ્રોજેક્ટમાંથી કોઈ એક પ્રોજેક્ટ તૈયાર કરો

6

(a) તમે રાજસ્થાનનો પ્રવાસ કરવા ગયા હતા ત્યાં તમે બાંધણી કામથી પ્રેરાઈને તમે તમારા કપડા (ઓઢણી-ટી શર્ટ) ઉપર તેને બનાવવા માંગો છો તમે નીચે આપેલા નો જવાબ આપો તેમજ કોઈ પણ એક પોશાક તેમજ કપડા ઉપર બાંધણી બનાવો.

- (i) કોઈ પણ એક બાંધણી બનાવવાની રીત વિગતવાર લખો.
- (ii) બાંધણીના કપડાની પસંદગી તમે ક્યાં આધારે કરી છે.
- (iii) રાજસ્થાન ઉપરાંત બીજા એક રાજ્યની કલાના વિષયમાં બતાવો.
- (iv) કોઈ એક કપડા પર બાંધણી કરો.

(પાઠ 14 જુઓ)

(b) જો તમે સવારના નાસ્તામાં ચાર બ્રેડના ટુકડા (સ્લાઈસ) સફરજનનો જામ અને એક પ્યાલો દૂધ લીધું છે તો તમે નીચે આપેલાનો જવાબ આપો.

- (i) સવારના નાસ્તામાંથી તમને ક્યાં પોષકતત્વો મળશે તેની યાદી બનાવો?
- (ii) તમારા સવારના નાસ્તામાં ક્યાં પોષકતત્વો ખૂટે છે?
- (iii) તમે ખાદ્યને રાંધવા માટે કઈ પદ્ધતિ નો ઉપયોગ કરેલ છે?
- (iv) હા, તો કઈ રીતે શા માટે?
- (v) શું આ નાસ્તો સમતોલ આહાર છે?
- (vi) સફરજનનો જામ બનાવવાની રીત લખો.

(પાઠ 2-3-4-5 જુઓ)

મનોવિજ્ઞાન
PSYCHOLOGY
(222)
શિક્ષક દ્વારા અંકિત મૂલ્યાંકન કસોટી
TUTOR MARKED ASSIGNMENT

કુલ ગુણ: 20

Max. Marks : 20

- સૂચના : (1) બધા જ પ્રશ્નો ફરજિયાત છે. દરેક પ્રશ્ન માટે ફાળવેલ ગુણ બાજુમાં દર્શાવ્યા છે.
(2) ઉત્તરવહીના પ્રથમ પેજ ઉપર તમારું નામ, અનુક્રમ નંબર, અધ્યયન કેન્દ્રનું નામ અને વિષય સ્પષ્ટ શબ્દોમાં લખો.
1. નીચેના પ્રશ્નોમાંથી કોઈ એકનો જવાબ 40 થી 60 શબ્દોમાં લખો. 2
- (a) મનોવિજ્ઞાન પ્રક્રિયાના કોઈ પણ બે અભિગમો વર્ણવો. (પાઠ 2 જુઓ)
- (b) આત્મઆવિષ્કારવાદી વ્યક્તિની બે ક્ષમતાઓ જણાવો. (પાઠ 17 જુઓ)
2. નીચેના પ્રશ્નોમાંથી કોઈ એકનો જવાબ 40 થી 60 શબ્દોમાં લખો. 2
- (a) મુલાકાતના પ્રકારોની સદ્રષ્ટાંત ચર્ચા કરો. (પાઠ 2 જુઓ)
- (b) સારા પર્યાવરણ માટે તમે કેવી રીતે તમારું યોગદાન આપી શકો? કોઈ પણ ચાર રીતો જણાવો. (પાઠ 23 જુઓ)
3. નીચેના પ્રશ્નોમાંથી કોઈ એકનો જવાબ 40 થી 60 શબ્દોમાં લખો. 2
- (a) પ્રાથમિક અને ગૌણ જરૂરિયાતો વચ્ચેનો તફાવત સ્પષ્ટ કરો. (પાઠ 2 જુઓ)
- (b) કોઈ વ્યક્તિ શાંત મન અને સ્વસ્થ જીવન કેવી રીતે પ્રાપ્ત કરી શકે? બે સૂચનો આપો. (પાઠ 27 જુઓ)
4. નીચેના પ્રશ્નોમાંથી કોઈ એકનો જવાબ 100 થી 150 શબ્દોમાં લખો. 4
- (a) કોઈ પણ વ્યક્તિ વૃદ્ધાવસ્થામાં શિસ્તપૂર્વકનું જીવન કેવી રીતે પસાર કરી શકે? વૃદ્ધાવસ્થાની સમસ્યાઓનો અસરકારક મુકાબલો કરવાની કોઈપણ ચાર વ્યૂહરચનાઓ જણાવો. (પાઠ 12 જુઓ)
- (b) શૈક્ષણિક વ્યવસ્થાના ભાગરૂપે 'અપવ્યય અને સ્થગિતતા' ની સંકલ્પના ચર્ચો. (પાઠ 16 જુઓ)
5. નીચેના પ્રશ્નોમાંથી કોઈ એકનો જવાબ 100 થી 150 શબ્દોમાં લખો. 4

(a) 'વિધાયક આવેગો આપણને સુખ અને રાહતની લાગણીનો અહેસાસ કરાવે છે' આપણે વિધાયક આવેગોનું સંવર્ધન કેવી રીતે કરી શકીએ. સૂચનો આપો.

(પાઠ 17 જુઓ)

(b) આવેગ અને વર્તન પર ટોળાની અસર વર્ણવો.

(પાઠ 23 જુઓ)

6. નીચે આપેલા પ્રોજેક્ટમાંથી કોઈ એક પ્રોજેક્ટ તૈયાર કરો

6

(a) એક એવા વ્યક્તિની મુલાકાત લો જે પોતાના ક્ષેત્રમાં સફળ અને જેમણે પોતાના લક્ષ્યો સિદ્ધ કર્યા હોય. (ઉદાહરણ તરીકે કોઈ વ્યવસાયી, ખેલાડી કે સંગીતકાર) તે વ્યક્તિના જીવનની ઘટનાઓ અને પડકારોના આધાર પર એક વ્યક્તિ અભ્યાસ તૈયાર કરો. (૨૦૦ થી ૩૦૦ શબ્દોમાં)

(પાઠ 8 જુઓ)

(b) ૧૯૭૦ માં ભૂતાને વિશ્વને પ્રથમવાર પ્રસન્ન રહેવાની યાવી આપી. સફળ રાષ્ટ્રીય સુખાકારીનું એવા આધાર પર મૂલ્યાંકન કરવામાં આવે છે કે માત્ર ધન અને સંપત્તિ જ સંપૂર્ણ વિકાસના માપદંડ ન હોઈ શકે. આ યોજનાને આપણા દેશ/રાજ્યમાં કેવી રીતે અમલી બનાવી શકાય? તમારા સૂચનોના આધાર પર એક અહેવાલ તૈયાર કરો. જેના માટે [GNH@http://en.wikipedia.org/wiki/Gross National Happiness](http://en.wikipedia.org/wiki/Gross_National_Happiness) અથવા www.youtube.com પર Happiness_Bhutan ની મદદ લો. (૨૦૦ થી ૩૦૦ શબ્દોમાં)

(પાઠ 17 જુઓ)

ભારતીય સંસ્કૃતિ અને વારસો
INDIAN CULTURE AND HERITAGE
(223)

શિક્ષક દ્વારા અંકિત મૂલ્યાંકન કસોટી
TUTOR MARKED ASSIGNMENT

કુલ ગુણ: 20

Max. Marks : 20

સૂચના : (1) બધા જ પ્રશ્નો ફરજિયાત છે. દરેક પ્રશ્ન માટે ફાળવેલ ગુણ બાજુમાં દર્શાવ્યા છે.

(2) ઉત્તરવહીના પ્રથમ પેજ ઉપર તમારું નામ, અનુક્રમ નંબર, અધ્યયન કેન્દ્રનું નામ અને વિષય સ્પષ્ટ શબ્દોમાં લખો.

1. નીચેના પ્રશ્નોમાંથી કોઈ એકનો જવાબ 40 થી 60 શબ્દોમાં લખો. 2

(a) પ્રાચીન ભારતમાં થયેલા ધાર્મિક સુધારણાના આંદોલન માટેના કોઈ પણ બે જવાબદાર કારણોની ચર્ચા કરો.

(પાઠ 3 જુઓ)

(b) પ્રાચીન ભારતમાં થયેલા ગ્રીક આક્રમણની ભારતીય સંસ્કૃતિ પર પડેલી બે અસરો જણાવો.

(પાઠ 3 જુઓ)

2. નીચેના પ્રશ્નોમાંથી કોઈ એકનો જવાબ 40 થી 60 શબ્દોમાં લખો. 2

(a) હર્ષવર્ધનના સમયમાં નાલંદા વિશ્વવિદ્યાલય (વિદ્યાપીઠ) કઈ રીતે મુખ્ય શિક્ષણ કેન્દ્ર બન્યું તેની જાણકારી આપો.

(પાઠ 3 જુઓ)

(b) તમે હડપ્પીય સભ્યતા અને આર્ય સંસ્કૃતિ વચ્ચે કેવા તફાવતો સમજો છો? બંને વચ્ચે ની ભિન્નતા જણાવો.

(પાઠ 3 જુઓ)

3. નીચેના પ્રશ્નોમાંથી કોઈ એકનો જવાબ 40 થી 60 શબ્દોમાં લખો. 2

(a) યુરોપમાં થયેલ નવજાગૃતિની કોઈ પણ બે અસરો જણાવો જે ભારતમાં પડી હતી.

(પાઠ 5 જુઓ)

(b) આધુનિક ભારતમાં જ્ઞાતિપ્રથા વિરુદ્ધ ડૉ. બાબાસાહેબ આંબેડકરનું યોગદાન જણાવો.

(પાઠ 5 જુઓ)

4. નીચેના પ્રશ્નોમાંથી કોઈ એકનો જવાબ 100 થી 150 શબ્દોમાં લખો. 4

(a) પ્રાચીન ભારતમાં ગુપ્તકાળમાં થયેલ સાંસ્કૃતિક વિકાસનું આલેખન કરો.

(પાઠ 3 જુઓ)

(b) આપણે સમ્રાટ અશોકની કઈ જાતિઓને આધારે કહી શકીએ કે તેઓ માનવતાવાદી અને સાચા મહાન શાસક હતા?

(પાઠ 3 જુઓ)

5. નીચેના પ્રશ્નોમાંથી કોઈ એકનો જવાબ 100 થી 150 શબ્દોમાં લખો. 4

(a) ભારતમાં રાષ્ટ્રવાદના વિકાસમાટે છાપખાનાનું પ્રદાન સ્પષ્ટ કરો.

(પાઠ 5 જુઓ)

(b) સમાજ સુધારા ક્ષેત્રે આર્યસમાજનું યોગદાન તપાસો.

(પાઠ 5 જુઓ)

6. નીચે આપેલા પ્રોજેક્ટમાંથી કોઈ એક પ્રોજેક્ટ તૈયાર કરો 6

(a) ભક્તિ સંપ્રદાયના સંતોએ ધાર્મિક રૂઢીચુસ્તતા કટરતા અને મૂર્તિ પૂજાનો વિરોધ કર્યો હતો. તેમને જાતિપ્રથાની પણ ઉપેક્ષા કરી તેમજ સ્ત્રીઓને ધાર્મિક મેળાવડાઓમાં ભાગ લેવા પ્રોત્સાહન પૂરું પાડ્યું. ભક્તિ સંતો પોતાનો ઉપદેશ સ્થાનિક ભાષામાં આપતા જેને કારણે સામાન્ય લોકો પણ તે સરળતાથી સમજી શકે.

- 1) ઓછામાં ઓછા પાંચ ભક્તિસંતોની માહિતી એકત્રિત કરો.
- 2) ભક્તિસંતોના સામાજિક વિકાસમાં યોગદાન વિશે એક રિપોર્ટ તૈયાર કરો.
- 3) જુદા જુદા ભક્તિસંતોની વિચારસરણીમાં કઈ-કઈ સમાનતા રહેલી છે તે જણાવો.

(પાઠ 4 જુઓ)

(b) મધ્યયુગીન ભારતમાં સૂફી સંપ્રદાય (મત) ની લોકપ્રિયતાના અનેક કારણો છે સૂફી સંતોએ તેમની ધાર્મિક વિચારસરણીનો સિલસિલા (કમ) ના સ્વરૂપે રજૂ કર્યાં. આ સિલસિલા તેમની સ્થાપના કરનાર સંતોના નામ પ્રમાણે હતા. આઈન-એ-અકબરીના લેખક અબુલ ફઝલના મતે ભારતમાં 16મી સદીમાં ચૌદ જેટલી સૂફીપરંપરાઓજોવા મળે છે નીચે આપવામાં આવેલ વિગતો પર એક રિપોર્ટ તૈયાર કરો જેમાં સૂફીવાદની ભારતમાં લોકપ્રિયતાના મુખ્ય કારણો સ્પષ્ટ થતા હોય.

(પાઠ 4 જુઓ)

નામ પદ્ધતિ
ACCOUNTANCY
(224)
શિક્ષક દ્વારા અંકિત મૂલ્યાંકન કસોટી
TUTOR MARKED ASSIGNMENT

કુલ ગુણ: 20

Max. Marks : 20

- સૂચના : (1) બધા જ પ્રશ્નો ફરજિયાત છે. દરેક પ્રશ્ન માટે ફાળવેલ ગુણ બાજુમાં દર્શાવ્યા છે.
(2) ઉત્તરવહીના પ્રથમ પેજ ઉપર તમારું નામ, અનુક્રમ નંબર, અધ્યયન કેન્દ્રનું નામ અને વિષય સ્પષ્ટ શબ્દોમાં લખો.
1. નીચેના પ્રશ્નોમાંથી કોઈ એકનો જવાબ 40 થી 60 શબ્દોમાં લખો. 2
- (a) નામુ (હિસાબી કામકાજ) અને નામા પદ્ધતિ વચ્ચેનો તફાવત સમજાવો. (પાઠ 1 જુઓ)
- (b) ધંધાના અસ્તિત્વની વિભાવના સમજાવો. (પાઠ 2 જુઓ)
2. નીચેના પ્રશ્નોમાંથી કોઈ એકનો જવાબ 40 થી 60 શબ્દોમાં લખો. 2
- (a) આમનોંધ તૈયાર કરવાની રીત સમજાવો. (પાઠ 6 જુઓ)
- (b) રોકડવહી ના જુદા-જુદા પ્રકારો જણાવો. (પાઠ 7 જુઓ)
3. નીચેના પ્રશ્નોમાંથી કોઈ એકનો જવાબ 40 થી 60 શબ્દોમાં લખો. 2
- (a) કાયા સરવૈયા પરથી તમે શું શિખ્યા? (પાઠ 11 જુઓ]
- (b) સમજાવો: પેટા રોકડવહી. (પાઠ 7 જુઓ)
4. નીચેના પ્રશ્નોમાંથી કોઈ એકનો જવાબ 100 થી 150 શબ્દોમાં લખો. 4
- (a) રોકડ ખાતાંની સિલક અને બેંક પાસબુકની સિલક વચ્ચેના તફાવતના કારણો જણાવો. (પાઠ 7 જુઓ)
- (b) નામા પદ્ધતિના ઉદાર અને જમાના નિયમો જણાવો. (પાઠ 5 જુઓ)
5. નીચેના પ્રશ્નોમાંથી કોઈ એકનો જવાબ 100 થી 150 શબ્દોમાં લખો. 4
- (a) સરવૈયાનો નમૂનો તૈયાર કરો. (પાઠ 4 જુઓ)

(b) હાથેથી લખીને તૈયાર થતાં હિસાબોની પધ્ધતિ અને કમ્પ્યુટર દ્વાર તૈયાર થતાં હિસાબોની પધ્ધતિ વચ્ચેના તફાવત સમજાવો.

(પાઠ 5 જુઓ)

6. નીચે આપેલા પ્રોજેક્ટમાંથી કોઈ એક પ્રોજેક્ટ તૈયાર કરો

6

તમારા ઘરમાં ખરીદાયેલ ટેલીવીઝન, ફ્રિજ, મોટર-સાયકલ, એરકંડીશનર, (a) તમારા ઘરમાં ખરીદાયેલ ટેલીવીઝન ફ્રિજ મોટર-સાયકલ એરકંડીશનર મોટરકાર જેવી મિલકતોની તેના

ઉપયોગ અને તેની ખરીદ તારીખ સાથે યાદી બનાવો અને દર વર્ષે ગણવાનાં ઘસારાની ગણતરી કરો.

(પાઠ 12 જુઓ)

ધારો કે, (b) તમારા પિતાજી ધંધો ચલાવે છે જેના તેઓ એકમાત્ર માલિક છે. નામા પધ્ધતિના વિધ્યાર્થી તરીકે તમારા ધ્યાનમાં આવે છે કે તેમણે હિસાબી ચોપડામાં કોઈપન હવાલાની નોંધ કરી નથી. હવે તમે હવાલાઓની યાદી તૈયાર કરો અને તેની અસરો તમારા પિતાજીને સમજાવો.

(પાઠ 15 જુઓ)

ચિત્રકળા

PAINTING

(225)

શિક્ષક દ્વારા અંકિત મૂલ્યાંકન કસોટી

TUTOR MARKED ASSIGNMENT

કુલ ગુણ: 20

Max. Marks : 20

સૂચના : (1) બધા જ પ્રશ્નો ફરજિયાત છે. દરેક પ્રશ્ન માટે ફાળવેલ ગુણ બાજુમાં દર્શાવ્યા છે.

(2) ઉત્તરવહીના પ્રથમ પેજ ઉપર તમારું નામ, અનુક્રમ નંબર, અધ્યયન કેન્દ્રનું નામ અને વિષય સ્પષ્ટ શબ્દોમાં લખો.

1. નીચેના પ્રશ્નોમાંથી કોઈ એકનો જવાબ 40 થી 60 શબ્દોમાં લખો. 2

(a) હડપ્પા સમયની 'નર્તકી'ની મૂર્તિ ધ્યાનથી જુઓ. નર્તકીના આભૂષણો, કેશ-ગુમ્ફન અને મુદ્રાઓનું અવલોકન કરો. હવે તમે A4 સાઈઝના કાગળ પર રાજસ્થાની વેશભૂષા (લેંઘા-ચોલી) વાળી નર્તકીની આકૃતિ તૈયાર કરો. તેને આભૂષણોથી સજ્જ કરો. તેમાં ચમકદાર રંગોનો ઉપયોગ કરો. એ નર્તકીની નૃત્ય શૈલી અને વેશભૂષા તથા આધુનિક રાજસ્થાની સ્ત્રીઓની વેશભૂષા વિષેની સમાનતા વિષે કેટલાક વાક્યો લખો.

(b) પલ્લવ વંશના સ્મારકોમાં ગુફાઓના મંદિરો અને તેની ઈમારતોનો સમાવેશ થાય છે. મલ્લપૂરમમાં મળેલ 'અર્જુનનું તપ' નામેશીલા ખંડમાં મળેલ ઉપસેલી ભૂ-આકૃતિ તેનું એક મહત્વનું ઉદાહરણ છે. તેની રજૂઆત અને સંયોજનનું અધ્યયન કરો. તમારી કલ્પના પ્રમાણે માનસ અને પશુ આકૃતિઓને લઈને તમે એક સંયોજન તૈયાર કરો.

'અર્જુનનું તપ' વિષે કેટલાક વાક્યો લખો.

2. નીચેના પ્રશ્નોમાંથી કોઈ એકનો જવાબ 40 થી 60 શબ્દોમાં લખો. 2

(a) જૈન ધર્મના ધાર્મિક પુસ્તક "કલ્પસૂત્ર"માંથી કોઈ પણ એક પેન્ટિંગ વિષે વિચારો. આ પેન્ટિંગના સંયોજનને ચતુર્ભાગ અને ત્રીભાગમાં વહેંચવામાં આવ્યાં છે. દરેક વિભાગ એક આગળ વાર્તા રજૂ કરે છે. આ પેન્ટિંગમાં ઉપયોગમાં લેવામાં આવેલા રંગો અને સ્વરૂપો વિષે કેટલાક વાક્યો લખો.

કોઈ વાર્તા કે વાર્તાનો અંશ દર્શાવતું આવું પેન્ટિંગ તૈયાર કરો.

(b) ભારતની કર્મકાંડી, ઉપયોગતાવાદી અને વૈયક્તિક લોકશૈલીઓ વિષે કેટલાક વાક્યો લખો. કોલમ વિષે ઓછામાં ઓછા ૨૦ શબ્દો લખો. તમારાં ઘરે ફ્લોર પર કોલમની રચના કરો.

3. નીચેના પ્રશ્નોમાંથી કોઈ એકનો જવાબ 40 થી 60 શબ્દોમાં લખો. 2

(a) તમારાં આસપાસના પુસ્તકાલયમાં જાઓ અને ત્યાં લીઓ નાર્દો દ વિન્ચીના 'મોનાલીસા' કે રવીન્દ્રનાથ ટાગોરના 'વુમન ફેસ' પેન્ટિંગ નો અભ્યાસ કરો. અને તેમાં ઉપયોગમાં લેવામાં આવેલા દ્રષ્ટિકોણ વિષે ટૂંકમાં નોંધ લખો. વિન્ચી અથવા ટાગોરની શૈલી પ્રમાણે એક મહિલાની મુખાકૃતિ તૈયાર કરો.

(b) વિન્સેટ વાન ગોગનું 'સ્ટારી નાઈટ' પેન્ટિંગનું અવલોકન કરો અને તેની પદ્ધતિનું અવલોકન કરો. હવે તમારી આસપાસના કોઈ રાત્રી આકાશનું અવલોકન કરો અને વાન ગોગની શૈલી પ્રમાણે ચિત્ર તૈયાર કરો.

4. નીચેના પ્રશ્નોમાંથી કોઈ એકનો જવાબ 100 થી 150 શબ્દોમાં લખો. 4
- (a) પ્રભાવવાદ અને ઉત્તર પ્રભાવવાદ વિષે લખો. તેમનાં વચ્ચેનો તફાવત દર્શાવતા બે ચિત્રો તૈયાર કરો.
- (b) પાબ્લો પિકાસોની ચિત્ર શૈલી વિષે કેટલાક વાક્યો લખો. તેમનાં જીવનના ત્રણ મહત્વના સમય ખંડો વિશે જણાવો અને તેમાં રંગોના મહત્વ વિષે લખો.
- એક ચિત્ર બનાવો અને પછી તેને તોડી નાખો અને ફરીથી પિકાસોની શૈલીથી તૈયાર કરો. જેમ તેને 'મેં વિથ વાયોલીન' પેન્ટિંગમાં કર્યું છે. આ પેન્ટિંગ માટે તમે ભૂમિતિના વિવિધ આકારો જેવા કે ગોળ, ત્રિકોણ, ચોરસ વગેરેનો ઉપયોગ કરી શકો છો.
5. નીચેના પ્રશ્નોમાંથી કોઈ એકનો જવાબ 100 થી 150 શબ્દોમાં લખો. 4
- (a)
- (i) રકાબી, વાટકો, (1) કિટલી અને ચમચી જેવા વાસણો ગોઠવો.
- (ii) પાછળ એક કાળું કપડું રાખો.
- (iii) તમારાં ડ્રોઈંગ રૂમમાં આ વસ્તુઓ યોગ્ય જગ્યાએ રાખો.
- (iv) વોટર રંગોનો ઉપયોગ કરો.
- (v) માત્ર ભૂરા કે કલા રંગમાં જ દોરવાનો પ્રયત્ન કરો.
- (b) અમૃતા શેરગીલના 'ધી બ્રહ્મચારીઝ' સંયોજનને નારી આકૃતિઓ સાથે બદલો. સંયોજનને કલા રંગથી પેન્ટ કરો અને કલા પેસ્ટલ પેપર પર સંયોજનને ચોંટાડો. અમૃતા શેરગીલની શૈલી કે જેનાથી તમે ખૂબ જ પ્રભાવિત થયા છો તેનાં વિષે લખો.
6. નીચે આપેલા પ્રોજેક્ટમાંથી કોઈ એક પ્રોજેક્ટ તૈયાર કરો 6
- (a) તમારાં પાઠ્ય પુસ્તકમાં આપેલ કૃષ્ણા રેડીના પેન્ટિંગના અવલોકન કરો. વિવિધ વસ્તુઓ જેવી જો શાકભાજી (બટાકા, ભીંડો વગેરે), રફ કપડા, જ્યુટ મટીરીયલ, હાથ છપાઈ વગેરેનો ઉપયોગ કરી વિવિધ છાપણી કરો.
- (b) શું તમે કેલીગ્રાફી અને અક્ષરોને એક પેન્ટિંગમાં લાવી શકો? જો તમે કોઈ ભાષાના અક્ષરોને પેન્ટિંગમાં લાવી શકો તો તે કામ ખૂબ જ રસપ્રદ બને છે. તમે એ અક્ષરોને સુંદર સજાવટ પણ આપી શકો. તમારાં પાઠ્ય પુસ્તકમાં પાનીકરના પેન્ટિંગનો અભ્યાસ કરો.

ડેટા એન્ટ્રી ઓપરેશન
DATA ENTRY OPERATIONS
(229)
શિક્ષક દ્વારા અંકિત મૂલ્યાંકન કસોટી
TUTOR MARKED ASSIGNMENT

કુલ ગુણ: 20

Max. Marks : 20

સૂચના : (1) બધા જ પ્રશ્નો ફરજિયાત છે. દરેક પ્રશ્ન માટે ફાળવેલ ગુણ બાજુમાં દર્શાવ્યા છે.

(2) ઉત્તરવહીના પ્રથમ પેજ ઉપર તમારું નામ, અનુક્રમ નંબર, અધ્યયન કેન્દ્રનું નામ અને વિષય સ્પષ્ટ શબ્દોમાં લખો.

1. નીચેના પ્રશ્નોમાંથી કોઈ એકનો જવાબ 40 થી 60 શબ્દોમાં લખો. 2
 - (a) કમ્પ્યુટર દ્વારા કરી શકાય એવા પાંચ મૂળભૂત કાર્યો કયા છે? (પાઠ 1 જુઓ)
 - (b) સિસ્ટમ સોફ્ટવેર અને એપ્લિકેશન સોફ્ટવેર વચ્ચેનો તફાવત. (પાઠ 1 જુઓ)
2. નીચેના પ્રશ્નોમાંથી કોઈ એકનો જવાબ 40 થી 60 શબ્દોમાં લખો. 2
 - (a) નીચે આપેલ ની શોર્ટ કટ કી લખો કોપી, બોલ્ડ, પ્રિન્ટ, પેજ બ્રેક (પાઠ 3 જુઓ)
 - (b) મેઈલ મર્જ શું છે? મેઈલ મર્જ માં કેટલા પ્રકારના ડોક્યુમેન્ટનો ઉપયોગ થાય છે તેના નામ આપો (પાઠ 5 જુઓ)
3. નીચેના પ્રશ્નોમાંથી કોઈ એકનો જવાબ 40 થી 60 શબ્દોમાં લખો. 2
 - (a) એમ.એસ.એક્સેલ (MS EXCEL) ની ખાસ ઉપયોગિતાઓ શું છે? (પાઠ 6 જુઓ)
 - (b) કોપી સેલ અને મૂવ સેલ વચ્ચેનો તફાવત. (પાઠ 6 જુઓ)
4. નીચેના પ્રશ્નોમાંથી કોઈ એકનો જવાબ 100 થી 150 શબ્દોમાં લખો. 4
 - (a) ચાર્ટની વ્યાખ્યા આપો. કેટલા પ્રકારના ચાર્ટ હોય છે તેના નામ આપો અને તેમાંથી કોઈપણ ત્રણ ચાર્ટનું વર્ણન કરો. (પાઠ 8 જુઓ)
 - (b) એક્સેલ ૨૦૦૭ માં ઓટોશેપ્સમાં જુદા જુદા પ્રકારો વિશેનું વર્ણન કરો. (પાઠ 8 જુઓ)
5. નીચેના પ્રશ્નોમાંથી કોઈ એકનો જવાબ 100 થી 150 શબ્દોમાં લખો. 4
 - (a) સ્માર્ટ આર્ટ ગ્રાફિક્સ પર ટૂંક નોંધ લખો. અને સ્માર્ટ આર્ટ બનાવવા માટેના સ્ટેપ્સ લખો. (પાઠ 8 જુઓ)

(b) ડોક્યુમેન્ટ ને સાચવવા માટેના જુદાજુદા પ્રકારો નું વર્ણન કરો

(પાઠ ૩ જુઓ)

6. નીચે આપેલા પ્રોજેક્ટમાંથી કોઈ એક પ્રોજેક્ટ તૈયાર કરો.

6

(a) નીચે આપેલા આંકડાઓ મુજબ ગુરુ નાનક પબ્લિક સ્કૂલ ના નવમા ધોરણના વિધ્યાર્થીઓના વાર્ષિક પરિણામો તૈયાર કરો. જેમાં તેમના દરેક વિષય ના કુલગુણ, ટકાવારી, વિષયદીઠ સૌથી વધુ અને ઓછા ગુણ પણ દર્શાવેલા હોય અને તેને બાર ચાર્ટમાં પણ દર્શાવો.

નામ	ભૌતિક વિજ્ઞાન	રસાયણિક વિજ્ઞાન	ગણિત	અંગ્રેજી
અશોક કુમાર	૯૯	૯૯	૧૦૦	૯૮
રાજેશ	૮૮	૭૬	૮૮	૬૭
રતુલ	૭૭	૯૯	૬૬	૭૩
અનુરાગ	૮૮	૮૮	૭૮	૮૪
ગૌરવ	૭૭	૭૭	૯૮	૯૮
પ્રશાંત	૬૬	૪૪	૯૮	૯૯
સાકેત	૭૭	૬૬	૮૮	૬૩
તસલીમ	૫૫	૭૭	૫૭	૯૩
રંજીતા	૭૭	૫૫	૯૬	૯૮
નીલમ	૮૮	૮૮	૫૬	૯૭
મોનિકા	૮૮	૭૭	૬૪	૮૨
મોહિત	૭૭	૯૯	૯૩	૫૨
છવિ	૯૯	૮૮	૮૩	૭૩

(b) મેઈલ મર્જ દ્વારા અનુના જન્મદિવસ ની ઉજવણી કાર્યક્રમ નું એક નિમંત્રણ પત્ર તૈયાર કરો અને તેણીના મિત્રો અને સગા સબંધી ઓને મોકલો. એક ડેટા ફાઇલ તૈયાર કરો જેમાં તે બધાના નામ અને સરનામા હોય અને મેઈલ મર્જ વિઝાર્ડ દ્વારા નામ અને સરનામાના મેઈલીંગ લેબલ પણ તૈયાર કરો.

Arabic

(235)

العربية (تفویضات)

المرحلة الثانوية الأولى

تعليمات: يلزم الرد على جميع الأسئلة. (سبهي سوالات کے جواب لازمی ہیں)

20

العلامات/الدرجات:

(2) السؤال الأول: أجب عن سؤال واحد من الأسئلة التالية.

1. أكتب مقالة حول "الهند" في ست جمل.
2. ما معنى حب الوطن؟ أكتب في ست جمل.
3. أكتب ست جمل تحتوي على الصفة و الموصوف.
أو
استعمل الكلمات التالية في الجمل.
عاصمة. حضارة. رجل الأعمال. توابل. ترنيمة. الكذب.
4. أكتب جموع المفردات التالية.
بلد. واجب. سيف. لغة. هندي. خيار.

(2) السؤال الثاني: أجب عن سؤال واحد من الأسئلة التالية.

1. صف إشارات المرور في ست جمل.
2. أكتب الأفعال الناقصة التي قرأتها و استعمل كلا منها الجمل.
3. صحح الجمل التالية
ا. كان لحامد كتابا عربيا
ب. بات عبد الله في القطار نائما
ج. أما الإشارات الأرضية فهو عديد
د. إشارات الضوء الأصفر يرمز إلى التوقف.
4. استخدم الكلمات التالية في الجمل.
عربة. تذاكر. أسرة. سائق. كركي. يحمل.

(2)

السؤال الثالث: أجب عن سؤال واحد من الأسئلة التالية.

1. أكتب مفهوم "ترنيمة الأم للصبي في المساء" في ستّ جمل.
2. أكتب ترنيمة الصبي الأخرى التي تعرفه.
3. أكتب حروف الجر و استعمل ثلاثة منها في الجمل.
4. صحّح الجمل التالية:
ا. إن الفراش ناعمة
ب. الصبي تنام في الفراش
ج. الليل اقتربت بالأمن
أو
استعمل الكلمات التالية في الجمل
جامع. حكم. مهاجمة. عين.

(4)

السؤال الرابع: أجب عن سؤال واحد من الأسئلة التالية.

1. لماذا نقرأ الأدب؟ أكتب في عشر جمل.
أو
كيف تعلمت اللغة العربية؟ أكتب في عشر جمل.
2. كيف طارت السلحفاة مع البطتين؟
3. إملاً الفراغ فيما يلي بالمفردات المذكورة بين القوسين:
ا. أصبح أصدقاء يونس على التحدّث. (حريصين- قادرين- غالبين)
ب. فبدأ يونس يقرأ (الانجليزية- العربية- الفرنسية)
ج. كيف يتعلّم الدارس المختبر. (خارج- داخل- على)
4. أكتب معاني الكلمات التالية بالأردنية/ الانجليزية:
محادثة. طلاقة. أشرطة. قطن. عنوان. طلب.
أو
الف. أجب عن سؤالين من الأسئلة التالية.
ا. ما هي وسائل التعليم الحديثة؟
ب. ما هو استعمال الكمبيوتر في التعليم؟
ج. لماذا رفع الراعي صوته؟ أجب بالعربية في ستّ جمل.
د. ماذا يحسّ مريض الأيدز في بداية الأمر؟
ه. ترجم الجمل التالية إلى الأردية/ الانجليزية.

1. مرض الأيدز خطير مثل مرض السرطان.
2. يحكى أن حمامة كانت تبني عشًا في نافذة منزل قديم وكلما تبيض الحمامة و تكون لها أفراخ، يأتيه ثعلب و يأكلها.
3. إن الفراش الناعما فيه تنام دائما

(4) السؤال الخامس: أجب عن سؤال واحد من الأسئلة التالية.

1. أكتب قصة "عاقبة الكذب" في ست جمل.
 2. لماذا كانت الحمامة حزينة دائما؟
 3. أكتب ست جمل فعلية.
 4. أكتب ست جمل إسمية.
 5. صحح الجمل التالية:
 - أ. جاء الثعلب إلى الحمامة كعادتها.
 - ب. ونجا أفراخ من مكر الثعلب.
 - ج. غطت الكركي رأسها بجناحيها.أو
- أجب عن سؤالين من الأسئلة الآتية.
- أ. أي من الحمامين كان مرتاحا؟ ولماذا؟
 - ب. لماذا أصبح حمل حمار الملح خفيفا؟
 - ت. لماذا وجد حمار القطن حمله ثقيلًا بعد الخروج من البركة؟

(6) السؤال السادس: أجب عن سؤال واحد من الأسئلة التالية.

1. أكتب مقالة "التقليد الأعمى" في مائة كلمة بالعربية.
2. أكتب مقالة ما بين 150-200 كلمة عن:
فوائد تعلم اللغة العربية
أو
الحمامة و الثعلب و الكركي

فارسی X (Persian)

(236)

ٹیوٹر مارکڈ اسائنمنٹ

کل نمبر 20

سیکٹری کورس

ہدایات: 1- سبھی سوالات لازمی ہیں۔

2- ہر سوال کے نمبر اس کے سامنے دیے گئے ہیں۔

2

سوال نمبر 1- (الف) فارسی کے حروف تہجی یعنی فارسی الفبا لکھیے۔

یا

(الف) درج ذیل الفاظ کے حروف کو الگ الگ لکھیے:

آسمان - مریض - سیب - ضمیر

(ب) درج ذیل حروف سے الفاظ بنائیے۔

ذ-ا-ک-ر= ح-ا-ف-ظ=

ا-ت-ا-ق= ہ-ن-ر=

یا

درج ذیل حروف کی مختصر شکلوں کو بڑی شکلوں میں بدلے۔

خ- ش- ک- ن

2

سوال نمبر 2- (الف) درج ذیل میں خالی جگہوں کو مناسب حروف اضافہ سے پر کیجیے۔

1- من اتوبوں آدمم

2- ایشان قطار آمدند

3- خانه ما مدرسه دور است

4- او جای خود نشست

یا

درج ذیل حروف اضافہ کو فارسی جملوں میں استعمال کیجیے:

با۔ در۔ از۔ بر

یا

مندرجہ ذیل سے مرکب حروف اضافہ چھانٹیں۔

از جہت، در، از بھر، با، بہ وسیلہ، بہ، بر، قبل از

یا

درج ذیل جملوں میں سے حروف اضافہ کو تلاش کر کے لکھیے۔

- ۱۔ من بہ دبستان رفتم ۲۔ اقبال در خنہ ہست
۳۔ من اورا دیدم ۴۔ او سوی من دید

2

سوال نمبر 3: (الف): درج ذیل اقتباسات میں سے کسی ایک کا ترجمہ لکھیے۔

”بہ قول یکی از نویسندگان بزرگ از دو چیز نمی توان صرف نظر کرد۔ دوستی و کتاب۔ این ہر دو کم و بیش همانندند۔ با کتاب ہم می توان دوستی ورزید۔ کتاب در دوستی ہمیشہ ثابت قدم و وفادار است۔ کتاب ہا را چہ بسا فرزانه تر و دلاویز تر از نویسندگان شان می یابیم۔“

یا

”انسانہا بہ نام آبادی جنگلہا را از بین می برند و درختان را می بُرند۔ این عمل نیز بہ محیط زیست ما آسیب می رساند و در صورت ادامہ این بزرگترین مسئلہ برای بشر در آیندہ موجود خواهد بود۔“

(ب) درج ذیل سوالات میں سے صرف دو کے جوابات دیجیے۔

- 1۔ آب رودخانہ ہا را چہ چیز آلودہ می کند؟
2۔ دو عامل مہم آلودگی را نام بیرید۔
3۔ کتاب بہ ما چہ چیز می آموزد؟
4۔ سہ جملہ متعلق بہ کتاب بنویسید؟

سوال نمبر 4۔ (الف) : درج ذیل شعروں کا مطلب لکھیے۔

ہر چہ کہ بیند دیدہ خدایش آفریدہ
خورشید و ماہ تابان ستارہ درخشان
درخت و سبزہ و گل سوسن و سرو و سنبل
جنگل و دشت و دریا پرندگان زیبا
این همه را بہ قدرت
خدا نموده خلعت

(ب) درج ذیل اقتباسات میں سے کسی ایک کا ترجمہ کیجیے۔

”امروزہا مردمان بہ بہداشت توجہ فراوانی دارند۔ بیمارستان ہا و درمانگاہ ہا در شہر ہا بسیار شدہ اند و دکترا ہا ہم فراوانند۔ دیر وز عبداللہ مریض شدہ بود اوسرما خوردہ بود عطسہ می کرد و گاہی سرفہ ہم می کرد۔ نزدیک سی و نہ درجہ تپ داشت او ہمراہ مادرش بہ درمانگاہ رفت و با دکترا تماس گرفت۔“

یا

”درہر کشور یک بانک مرکزی وجود دارد کہ اسکناس و سکہ را جاری می کند۔ این بانک را در ہند رزروبانک می نامند۔ بانکہای مختلف در شہرہای مختلف و حتی در دہکدہ ہا ہم شاخ دارد۔ مردم آنجا راحت حساب خود باز می کنند و پول را جمع می کنند و ہر وقت کہ می خواہند پول خود را باز ہم می گیرند۔“

سوال نمبر 5۔ (الف) درج ذیل میں سے کسی ایک سبق کا خلاصہ لکھیے۔

- (1) چاند بی بی (2) محیط زیست
(3) کامپیوتر

(ب) درج ذیل جملوں کو درست کیجیے۔

- (1) چاند بی بی با صد موار و تیر انداز جنگیدند.
(2) امرای احمد نگر از چاند بی بی حمایت نکردید.
(3) رام و احمد در تابستان بہ احمد نگر رفت.
(4) چاند بی بی یکی از زنہای معروف ہستند.

یا

درج ذیل الفاظ کو فارسی جملوں میں استعمال کیجیے۔

پول، کشور، دختر، شاہزادہ

6

سوال نمبر 6۔ پروجیکٹ ورک :

اپنی درسی کتاب میں سے 30 مصائد تلاش کر کے لکھیے، ان کے مضارع اور معانی بھی لکھیے۔

یا

حروف اضافہ کی تعریف کیجیے۔ ایک جدول (Table) بنا کر پندرہ حروف اضافہ اور پندرہ مرکب حروف اضافہ لکھیے۔

NATIONAL INSTITUTE OF OPEN SCHOOLING

Assignment Submission Receipt

Academic Year: -

A.I No.

Enrolment No.

Name of the Candidate _____ Assignment No.

Subject Code _____ Subject Name _____

Date _____

Name and Signature of the Subject Teacher

NATIONAL INSTITUTE OF OPEN SCHOOLING

Assignment Submission Receipt

Academic Year: -

A.I No.

Enrolment No.

Name of the Candidate _____ Assignment No.

Subject Code _____ Subject Name _____

Date _____

Name and Signature of the Subject Teacher

NATIONAL INSTITUTE OF OPEN SCHOOLING

Assignment Submission Receipt

Academic Year: -

A.I No.

Enrolment No.

Name of the Candidate _____ Assignment No.

Subject Code _____ Subject Name _____

Date _____

Name and Signature of the Subject Teacher

NATIONAL INSTITUTE OF OPEN SCHOOLING

Assignment Submission Receipt

Academic Year: -

A.I No.

Enrolment No.

Name of the Candidate _____ Assignment No.

Subject Code _____ Subject Name _____

Date _____

Name and Signature of the Subject Teacher

NATIONAL INSTITUTE OF OPEN SCHOOLING

Assignment Submission Receipt

Academic Year: -

A.I No.

Enrolment No.

Name of the Candidate _____ Assignment No.

Subject Code _____ Subject Name _____

Date _____

Name and Signature of the Subject Teacher